

# Fusion Line

Premium  
Railing  
Solutions

**ALUMINCO**<sup>®</sup>  
ALUMINIUM BUILDING SYSTEMS

# Fusion Line

Premium  
Railing  
Solutions

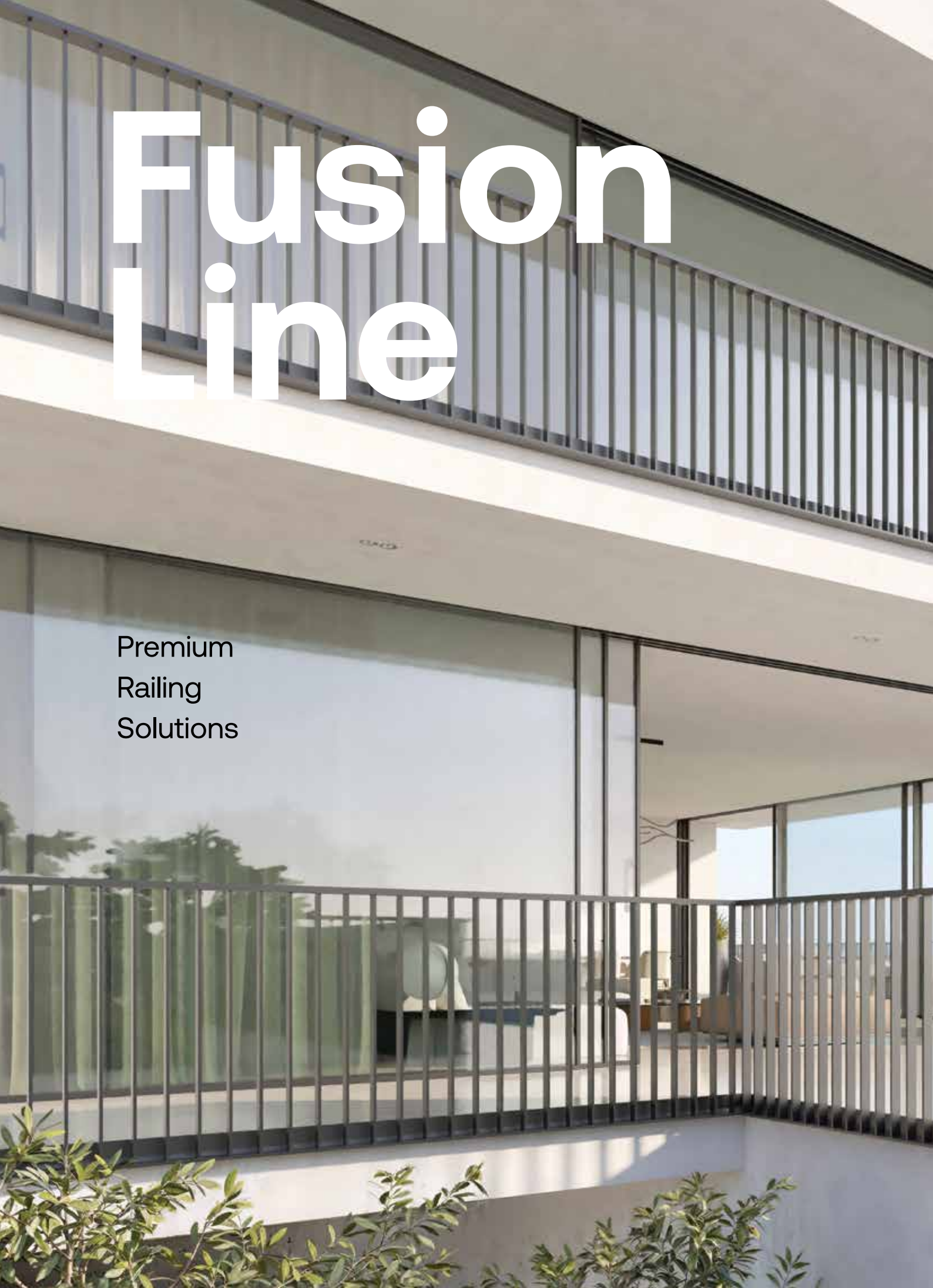



Στη μεγάλη οικογένεια καγκέλου της ALUMINCO έρχεται να προστεθεί η σειρά Fusion Line.

Η καινούργια σειρά πήρε το όνομά της από την ιδιότητά της να συνδυάζει με αρμονία αλλά και φαντασία το γυαλί με το αλουμίνιο σε αναρίθμητους συνδυασμούς, ενώ την ίδια στιγμή να παραμένει απέριττη, προσιτά πολυτελής και ιδιαίτερα όμορφη.

Στη νέα αυτή σειρά ανήκουν οι εξής τύποι:

### LineaV, Orbit, Elxis, Synthesis

Ο κάθε τύπος έχει το δικό του χαρακτήρα προτείνοντας σας πρωτοποριακά δεσίματα που δίνουν τη δυνατότητα ελάχιστης παρέμβασης αλουμινίου μεταξύ δύο ή περισσότερων γυάλινων επιφανειών, συνθέσεις που άλλοτε αναδεικνύουν τα μέρη του αλουμινίου και άλλοτε το γυαλί σχέδια που ταιριάζουν σε κάθε μοντέρνα κατασκευή.

In the great family of ALUMINCO's railing systems joins the series Fusion Line.

The new series takes its name from its ability to combine with harmony and fantasy glass with aluminum in countless combinations, while at the same time to remain uncluttered, affordable luxury and very beautiful.

In this new series are the following types:

### LineaV, Orbit, Elxis, Synthesis

Each type has its own character, it is completely unique in the railing market, creating an entirely new look while offering the ultimate answer to the demand for contemporary and stylish railing systems.







# LineaV

8-36



# Orbit

38-61



# Elxis

62-73



# Synthesis

74-85

## Μια εντελώς νέα εμπειρία μπαίνει στον κόσμο των κάγκελων

Η σειρά Fusion Line βελτιώνει δραματικά τις πιο σημαντικές πτυχές της εμπειρίας που προσφέρουν τα κάγκελα. Εισάγει προηγμένα και στιβαρά προφίλ για επιπλέον αντοχή, μοναδικό σχεδιασμό για εντυπωσιακή εμφάνιση και την καλύτερη απόδοση που έχουμε δει ποτέ σε ένα σύστημα κάγκελων.

## An entirely new experience enters the world of railings

Fusion line dramatically improves the most important aspects of the Railings experience. It introduces advanced and robust profiles for extra strength, unique design for impressive look and the best performance ever in a railing system.



# 1

## Μινιμαλιστικός Σχεδιασμός

Χάρη στην εξαιρετική απλότητα και τον μινιμαλ χαρακτήρα της, η σειρά Fusion λειτουργεί πραγματικά πολύ καλά ως ένα οπτικό στοιχείο.

## Minimalist Design

Thanks to the extreme simplicity and minimal nature of the fusion line series, it actually works really well as a visual element.

# 2

## Αξιόπιστη ασφάλεια

Όλα τα κάγκελα της σειράς Fusion line συμπεριφέρονται εξαιρετικά καλά, παρέχοντας μέγιστη ασφάλεια και προστασία.

## Reliable safety

Fusion line railings perform extremely well, providing utmost safety and protection.



# 3

## **Εύκολη & Γρήγορη Εγκατάσταση**

Τα κάγκελα της σειράς Fusion line έχουν σχεδιαστεί για να προσφέρουν τα οφέλη μιας γρήγορης και εύκολης εγκατάστασης σε όλα τα στάδια της τοποθέτησης τους.

## **Easy & Fast Installation**

Fusion line railings are carefully designed to help installers benefit from quick and easy installations at all stages of their placement.



# 4

## **Τέσσερις τύποι. Απεριόριστες δυνατότητες**

Οι τύποι LineaV, Orbit, Elxis και Synthesis αναμειγνύουν το αλουμίνιο και το γυαλί μαζί σε πολυάριθμους μοναδικούς συνδυασμούς.

## **Four types. Endless possibilities**

LineaV, Orbit, Elxis and Synthesis blend aluminum and glass together in numerous unique combinations.







# LineaV





- # Χαρακτηρίζεται για την minimal σχεδίαση και μοντέρνα αισθητική του.
- # Δυνατότητα επιδαπέδιας ή πλάγιας στήριξης και περίφραξης.
- # Η μοναδικότητα του έγκειται στο γεγονός ότι το 80% της κατασκευής του γίνεται στο εργοστάσιο και το 20% στο έργο.
- # Ταχύτητα και ευκολία στην κατασκευή και την τοποθέτηση.
- # Διαιρούμενη κουπαστή που συνδέει τα ανεξάρτητα πλαίσια.
- # Λάμα με ενιαίο μήκος για τη στήριξη στο μπετόν.
- # Δυνατότητα επιλογής διαφορετικών κάθετων στοιχείων.
- # Τα εξαρτήματα είναι από προφίλ αλουμινίου.
- # Διατίθεται σε όλες τις αποχρώσεις ηλεκτροστατικής και ανοδίωσης.



# LineaV

- # Contemporary minimal design with a sleek finish look.
- # Top and side mount fixation types or fencing.
- # Fast and easy assembly as well as installation.
- # 80% of fabrication is done in-house while only 20% needs to be finished on site.
- # Split section top handrail connects total span of railings.
- # Uniform length of flat bar profile for concrete fixation.
- # Choice of different vertical balustrades.
- # All components are made of durable aluminium.
- # Available in wide range of powder coating finishes.





# Railings





W

Top



- # Κάγκελα επιδαπέδια στήριξης με χρήση μπετόβιδας.
- # Αντοχή κατηγορίας στατικής φόρτισης 1KN/m.
- # Μέγιστο ύψος κατασκευής 1.2 m από το επίπεδο του μπετού.
- # Στερέωση πάνω σε προφίλ λάμας ενιαίου μήκους.
- # Εύκολη τοποθέτηση λόγω μη ύπαρξης κολώνων.
- # Μίνιμαλ σχεδιασμός.

# mount



- # Top mount fixation balustrades with the use of concrete screws.
- # Load resistance category UDL 1KN/m.
- # Maximum balustrade height 1.2 m from the concrete floor level.
- # Fixation onto flat bar profile of uniform length.
- # Easy installation due to absence of columns.
- # Minimal design.

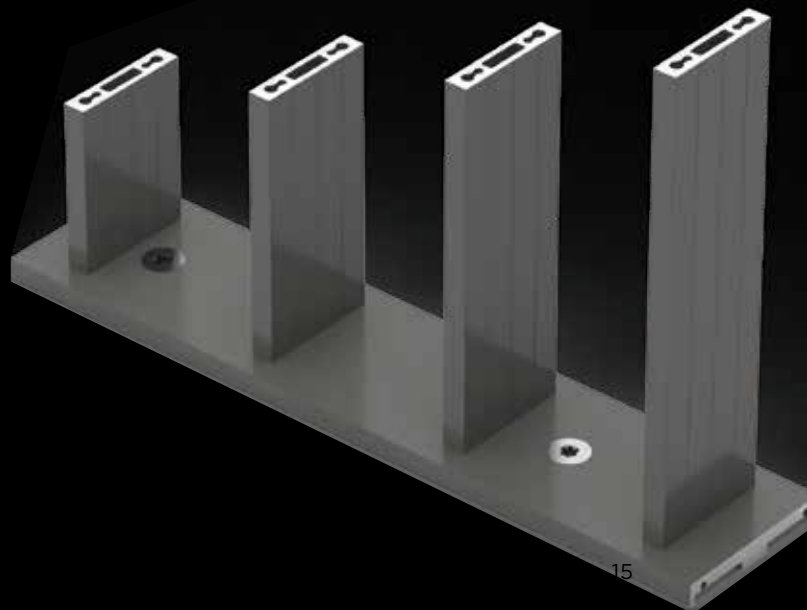

# 1

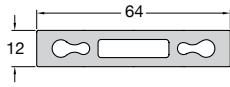

Code/Κωδικός **FSN-100**  
Weight/Βάρος 1442 gr/m

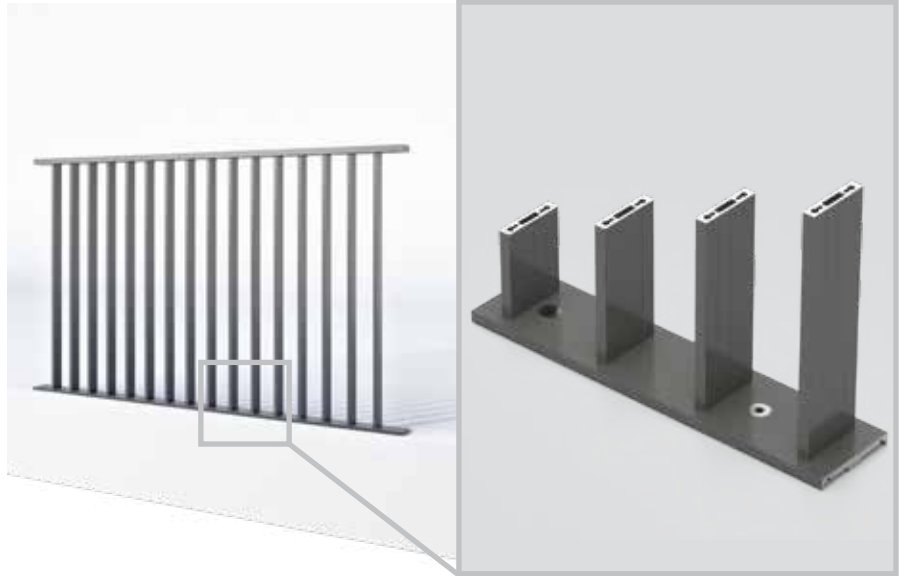

# 2

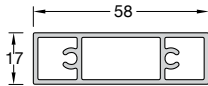

Code/Κωδικός **FSN-302**  
Weight/Βάρος 781 gr/m

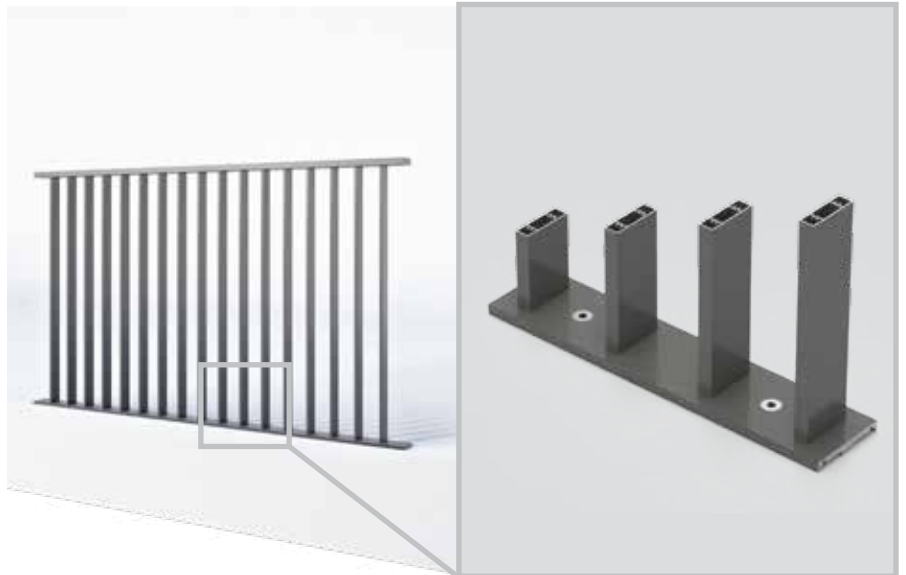

# 3

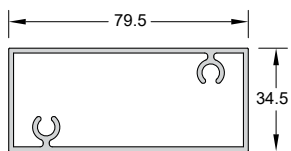

Code/Κωδικός **FSN-401**  
Weight/Βάρος 1142 gr/m  
Length/Μήκος 6 m

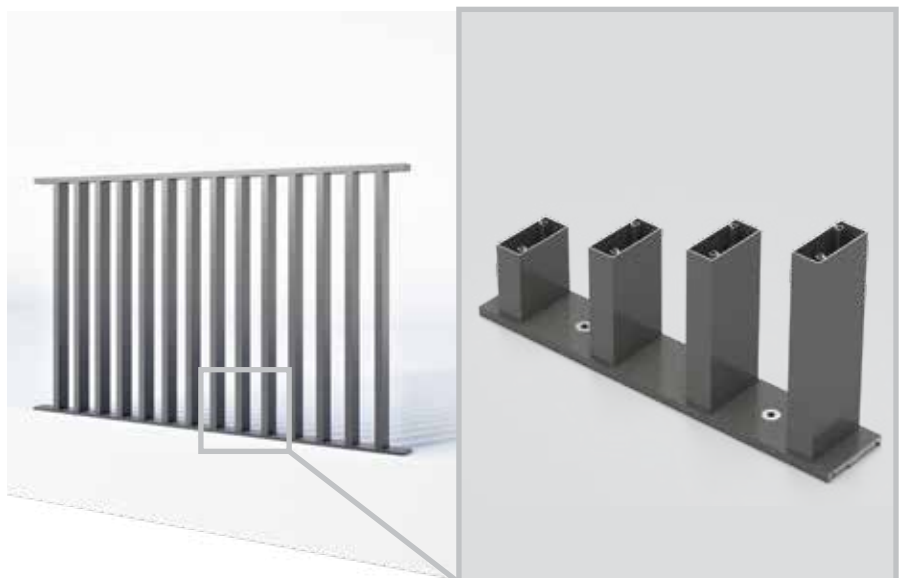

# 4

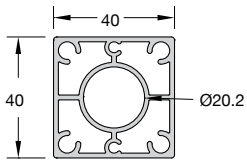

Code/Κωδικός **CLS-102**  
Weight/Βάρος 1245 gr/m  
Length/Μήκος 6 m

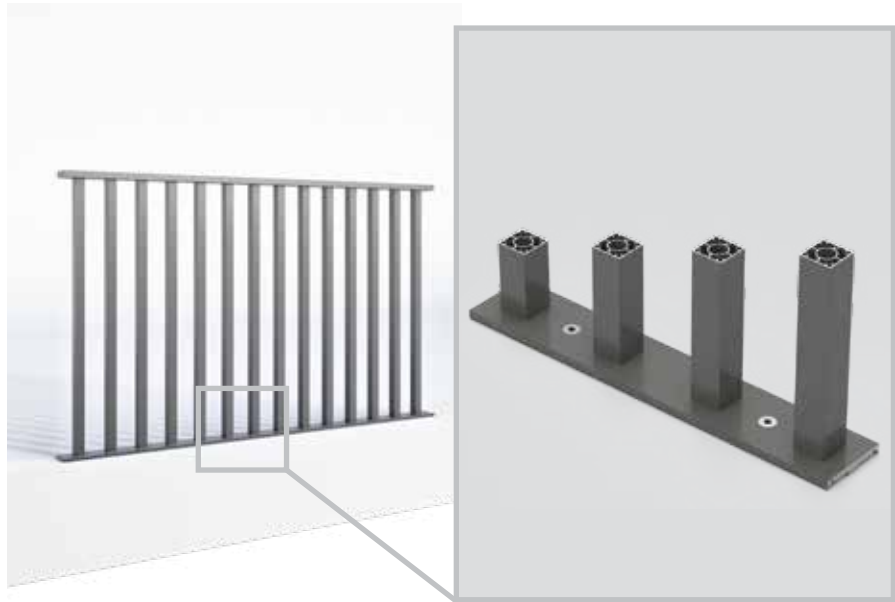

# 5

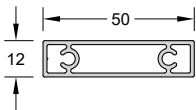

Code/Κωδικός **FSN-106**  
Weight/Βάρος 540 gr/m  
Length/Μήκος 6 m

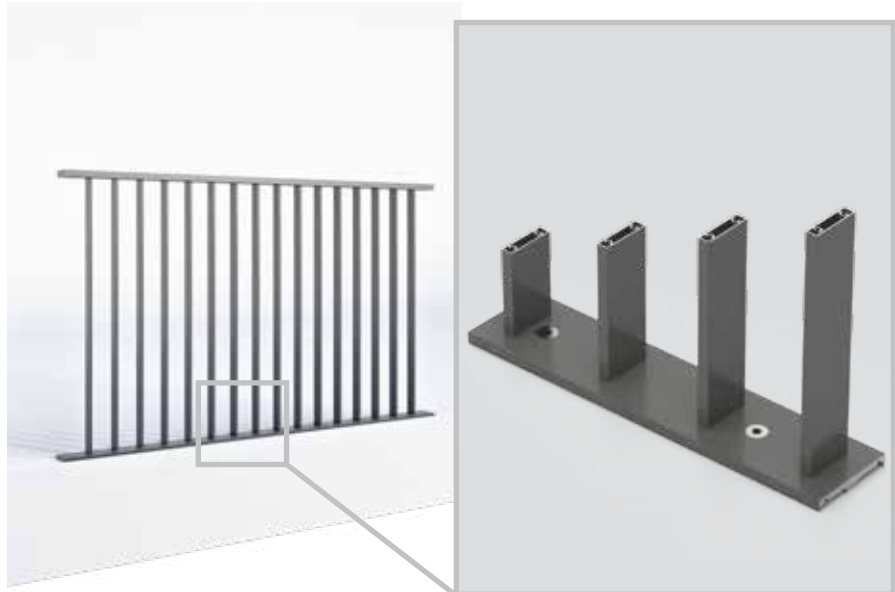



# Top mount Assembly

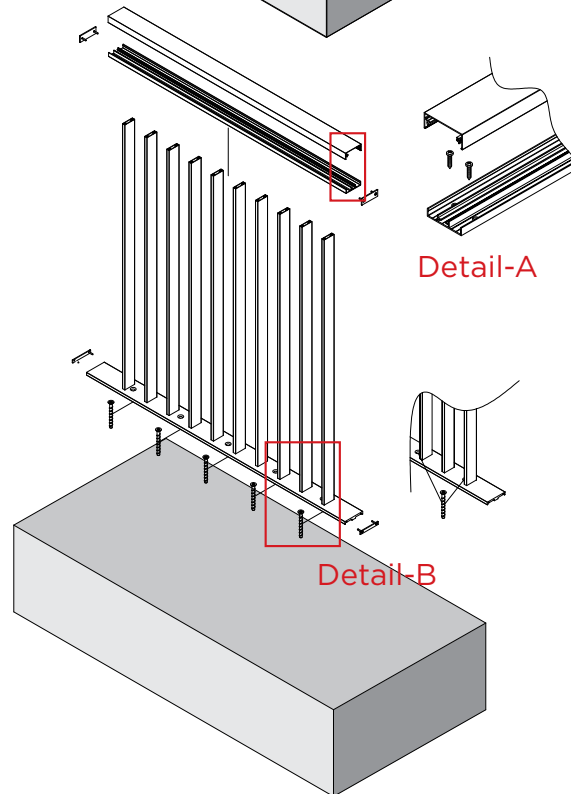
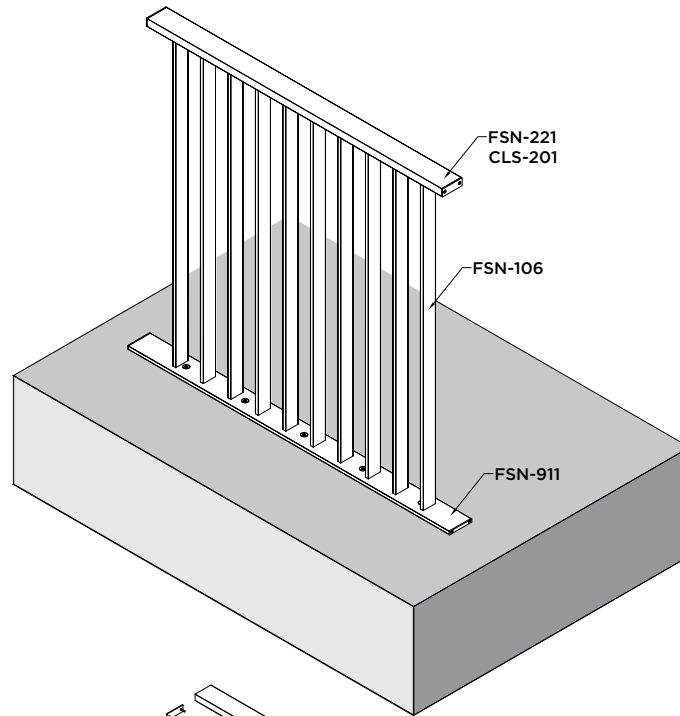

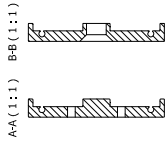
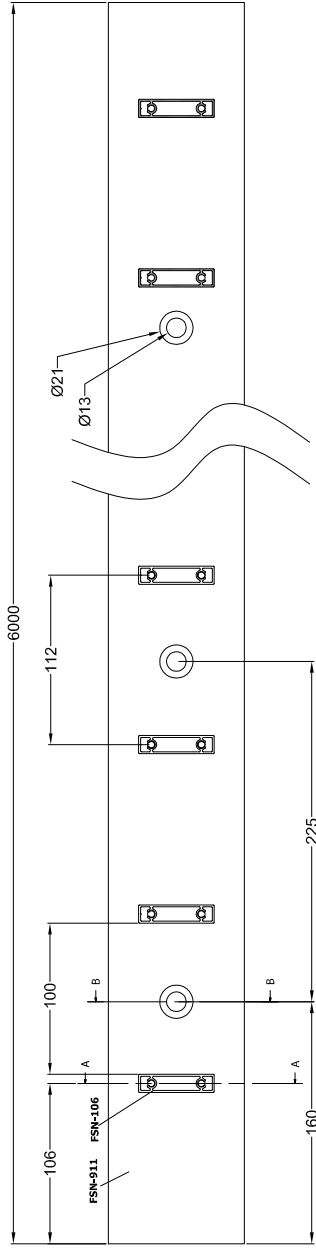
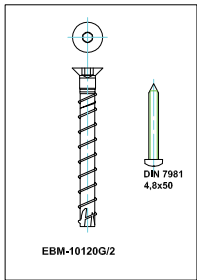



W  
A  
W

# Side



- # Κάγκελα πλάγιας στήριξης με χρήση μπετόβιδας.
- # Αντοχή κατηγορίας στατικής φόρτισης 1KN/m.
- # Μέγιστο ύψος κατασκευής 1.2 m από το επίπεδο του μπετού.
- # Στερέωση πάνω σε προφίλ πλάγιας στήριξης ενιαίου μήκους.
- # Εύκολη τοποθέτηση λόγω μη ύπαρξης κολώνων.
- # Μίνιμαλ σχεδιασμός.

# mount



- # Side mount fixation balustrades with the use of concrete screws.
- # Load resistance category UDL 1KN/m.
- # Maximum balustrade height 1.2 m from the concrete floor level.
- # Fixation onto side mount profile of uniform length.
- # Easy installation due to absence of columns.
- # Minimal design.

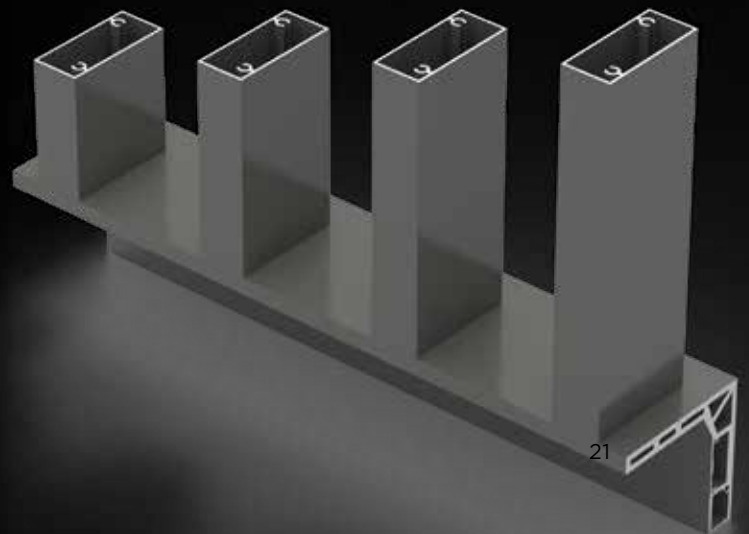

# 1

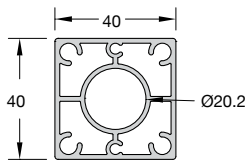

Code / Κωδικός **CLS-102**  
Weight / Βάρος 1245 gr/m  
Length / Μήκος 6 m



# 2

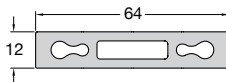

Code / Κωδικός **FSN-100**  
Weight / Βάρος 1442 gr/m  
Length / Μήκος 6 m



# 3

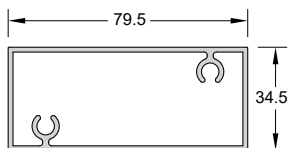

Code / Κωδικός **FSN-401**  
Weight / Βάρος 1142 gr/m  
Length / Μήκος 6 m



# 4

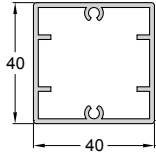

Code / Κωδικός **F50-106**  
Weight / Βάρος 794 gr/m  
Length / Μήκος 6 m



# 5

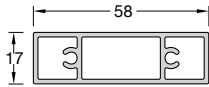

Code / Κωδικός **FSN-302**  
Weight / Βάρος 781 gr/m  
Length / Μήκος 6 m



# 6

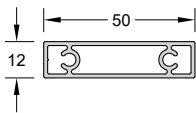

Code / Κωδικός **FSN-106**  
Weight / Βάρος 540 gr/m  
Length / Μήκος 6 m





# Side mount Assembly

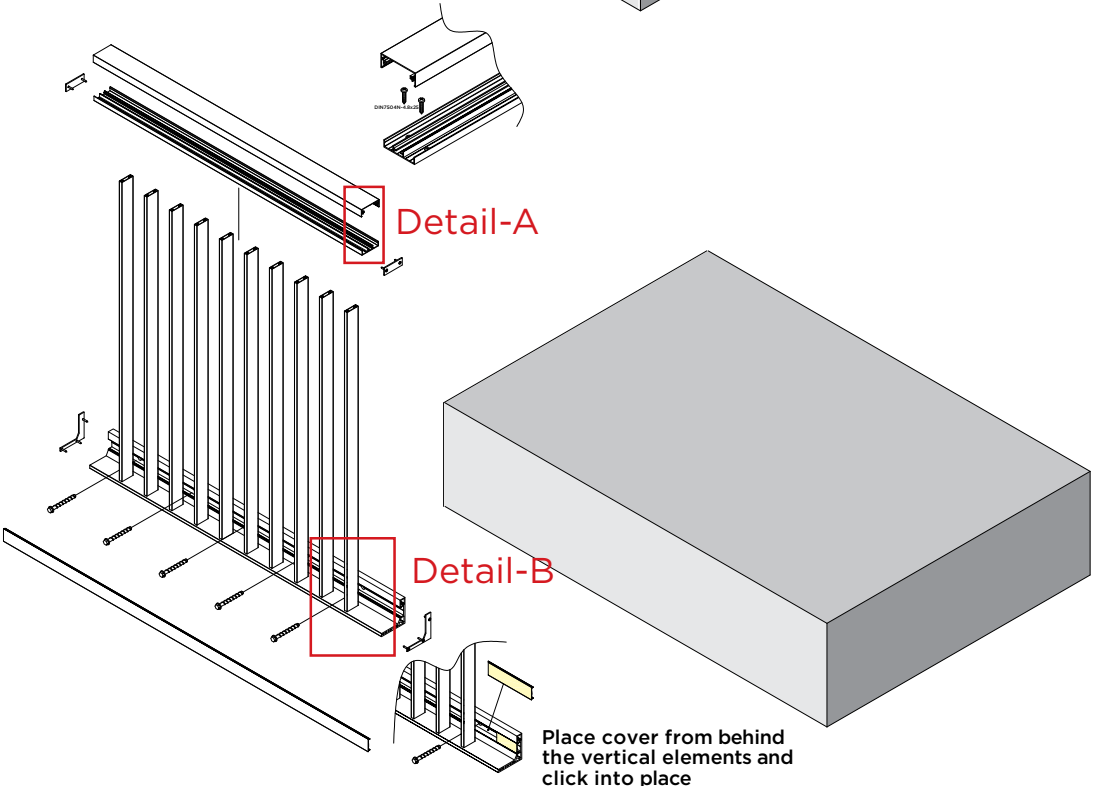
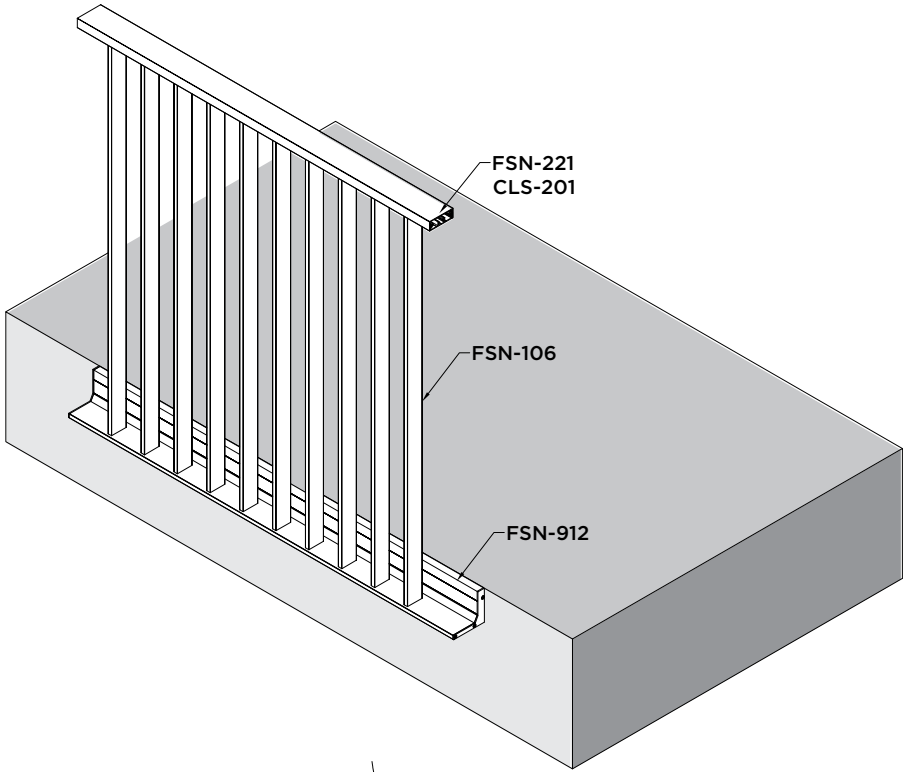







# Fences







# Fen



- # Φράχτης επιδαπέδιας στήριξης με χρήση μπετόβιδας.
- # Αντοχή κατηγορίας στατικής φόρτισης κολώνας 1KN.
- # Μέγιστο ύψος κατασκευής 1.3 m από το επίπεδο του μπετού.
- # Στερέωση πάνω σε προφίλ λάμας ενιαίου μήκους.
- # Κολώνες τοποθετημένες υπό γωνία, χρήση τάπας αντί για κουπαστή
- # Εύκολη τοποθέτηση, μίνιμαλ σχεδιασμός.

# ces



- # Top mount fixation fence with the use of concrete screws.
- # Column load resistance 1KN.
- # Maximum balustrade height 1.3 m from the concrete floor level.
- # Fixation onto flat bar profile of uniform length.
- # Angular placed columns, use of top covers instead of handrail.
- # Easy installation, minimal design.

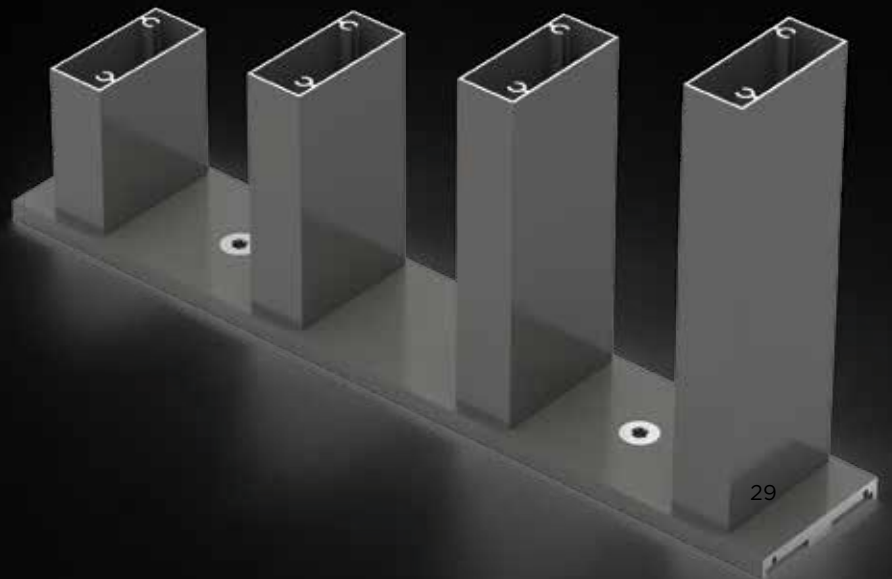



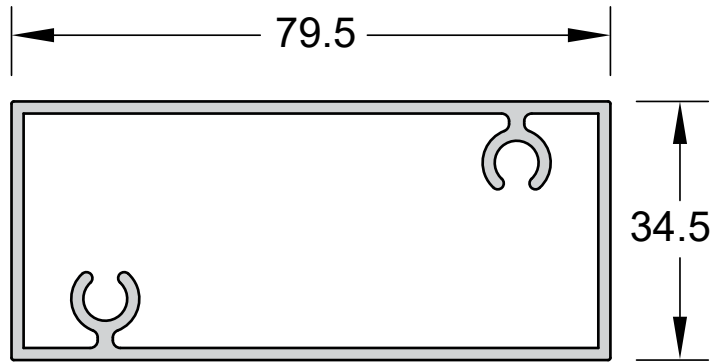

Code / Κωδικός **FSN-401**  
Weight / Βάρος 1142 gr/m  
Length / Μήκος 6 m

**1**



**2**



3

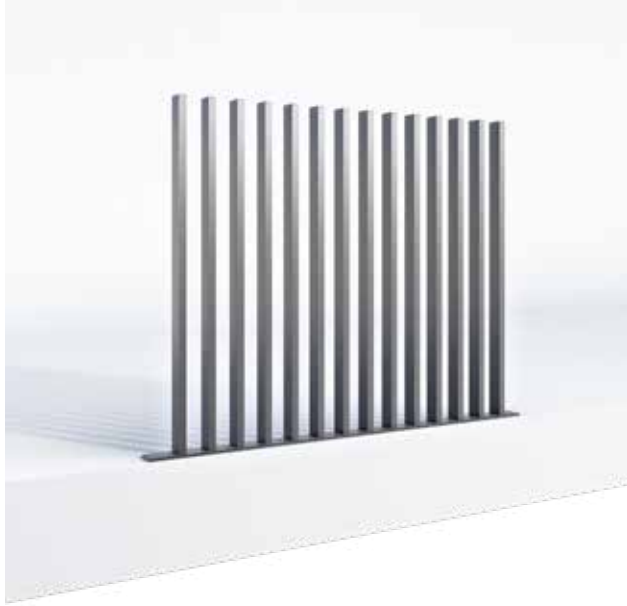

4



5



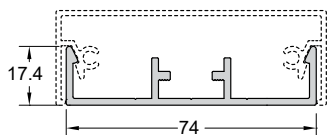

Κωδικός / Code: **CLS-201**

ΒΑΡΟΣ / WEIGHT: 757 gr/m

ΒΑΣΗ ΚΟΥΠΑΣΤΗΣ FSN-221/222

BASE FOR HANDRAIL FSN-221/222

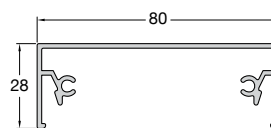

Κωδικός / Code: **FSN-221**

ΒΑΡΟΣ / WEIGHT: 754 gr/m

ΚΑΠΑΚΙ ΚΟΥΠΑΣΤΗΣ 80x28

COVER FOR HANDRAIL 80x28

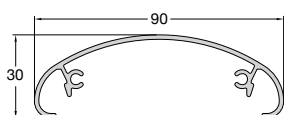

Κωδικός / Code: **FSN-222**

ΒΑΡΟΣ / WEIGHT: 736 gr/m

ΚΑΠΑΚΙ ΚΟΥΠΑΣΤΗΣ ΟΒΑΛ 90x30

COVER FOR HANDRAIL OVAL 90x30

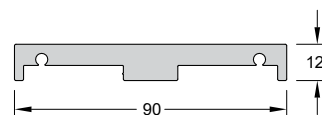

Κωδικός / Code: **FSN-911**

ΒΑΡΟΣ / WEIGHT: 1955 gr/m

ΜΗΚΟΣ / LENGTH: 6m

ΚΑΠΑΚΙ ΚΟΥΠΑΣΤΗΣ ΟΒΑΛ 90x30

COVER FOR HANDRAIL OVAL 90x30

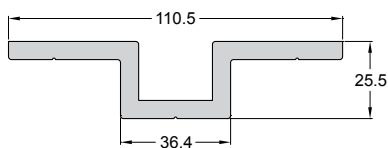

Κωδικός / Code: **P5302-902**

ΒΑΡΟΣ / WEIGHT: 2416 gr/m

ΜΗΚΟΣ / LENGTH: 6m

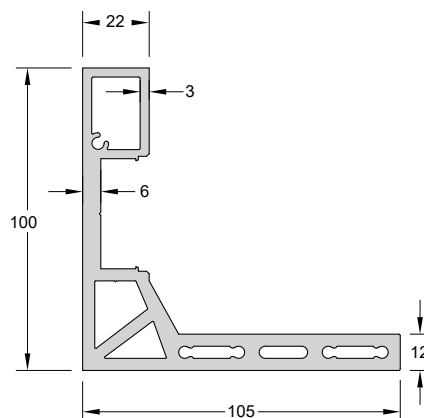

Κωδικός / Code: **FSN-912**

ΒΑΡΟΣ / WEIGHT: 4609 gr/m

ΜΗΚΟΣ / LENGTH: 6m



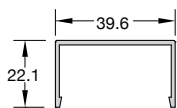

Κωδικός / Code: **CLS-3K2**

ΒΑΡΟΣ / WEIGHT: 324 gr/m

ΜΗΚΟΣ / LENGTH: 6m

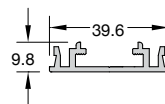

Κωδικός / Code: **CLS-302**

ΒΑΡΟΣ / WEIGHT: 359 gr/m

ΜΗΚΟΣ / LENGTH: 6m

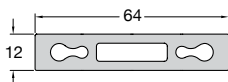

Κωδικός / Code: **FSN-100**

ΒΑΡΟΣ / WEIGHT: 1442 gr/m

ΚΟΛΩΝΑ 12x64 COLUMN 12x64

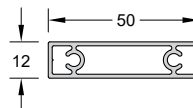

Κωδικός / Code: **FSN-106**

ΒΑΡΟΣ / WEIGHT: 540 gr/m

ΜΗΚΟΣ / LENGTH: 6m

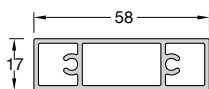

Κωδικός / Code: **FSN-302**

ΒΑΡΟΣ / WEIGHT: 781 gr/m

ΚΑΡΕ 58x17 SQUARE 58x17

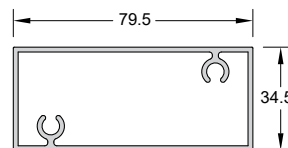

Κωδικός / Code: **FSN-401**

ΒΑΡΟΣ / WEIGHT: 1142 gr/m

ΜΗΚΟΣ / LENGTH: 6m

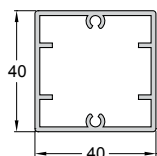

Κωδικός / Code: **F50-106**

ΒΑΡΟΣ / WEIGHT: 794 gr/m

ΜΗΚΟΣ / LENGTH: 6m

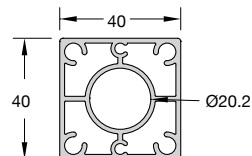

Κωδικός / Code: **CLS-102**

ΒΑΡΟΣ / WEIGHT: 1245 gr/m

ΜΗΚΟΣ / LENGTH: 6m

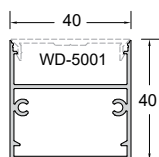

Κωδικός / Code: **WD-4040**

ΒΑΡΟΣ / WEIGHT: 619 gr/m

ΜΗΚΟΣ / LENGTH: 6m

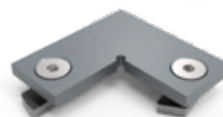

Κωδικός / Code: **4289**

ΓΩΝΙΑΚΟΣ ΣΥΝΔΕΣΜΟΣ 90° ΓΙΑ ΚΟΥΠΑΣΤΗ CLS-201  
CORNER CONNECTOR 90° FOR HANDRAIL CLS-201



Κωδικός / Code: **4275**

ΣΥΝΔΕΣΜΟΣ ΕΣΩΤΕΡΙΚΟΥ ΟΔΗΓΟΥ CLS-302 ΕΥΘΕΙΑ  
CONNECTOR FOR GUIDE CLS-302



Κωδικός / Code: **4270**

ΣΥΝΔΕΣΜΟΣ CLS-201/301/302/305  
CONNECTOR FOR CLS-201/301/302/305



Κωδικός / Code: **4922**  
 ΤΑΠΑ ΚΟΥΠΑΣΤΗΣ FSN-221  
 END CAP FOR HANDRAIL FSN-221



Κωδικός / Code: **4921**  
 ΤΑΠΑ ΚΟΥΠΑΣΤΗΣ FSN-222  
 END CAP FOR HANDRAIL FSN-222



Κωδικός / Code: **A334-006**  
 ΤΑΠΑ ΓΙΑ ΤΟ WD-4040  
 COVER FOR WD-4040



Κωδικός / Code: **E4949**  
 ΠΛΑΪΝΗ ΤΑΠΑ ΓΙΑ ΤΟ FSN-911  
 SIDE COVER FOR FSN-911



Κωδικός / Code: **E4950**  
 ΠΛΑΪΝΗ ΤΑΠΑ ΓΙΑ ΤΟ FSN-912 (PAA)  
 SIDE COVER FOR FSN-912 (PAA)



Κωδικός / Code: **E4954**  
 ΛΟΞΗ ΤΑΠΑ 45° ΓΙΑ ΤΟ FSN-401  
 SLOPE COVER 45° FOR FSN-401





Κωδικός / Code: **E4953**

ΕΥΘΥΓΡΑΜΜΗΣ ΔΙΑΤΑΞΗΣ ΤΑΠΑ ΓΙΑ ΤΟ FSN-401  
LINEAR COVER FOR FSN-401



Κωδικός / Code: **E4952**

ΓΩΝΙΑΚΗΣ ΔΙΑΤΑΞΗΣ ΤΑΠΑ ΓΙΑ ΤΟ FSN-401 / ΦΩΣ 20 mm /  
ΔΕΞΙΟΣ ΠΡΟΣΑΝΑΤΟΛΙΣΜΟΣ  
ANGULAR COVERS FOR FSN-401 / SUN LIGHT 20 mm /  
RIGHT ALIGNMENT



Κωδικός / Code: **E4952-B**

ΓΩΝΙΑΚΗΣ ΔΙΑΤΑΞΗΣ ΤΑΠΑ ΓΙΑ ΤΟ FSN-401 /  
ΦΩΣ 20 mm /  
ΑΡΙΣΤΕΡΟΣ ΠΡΟΣΑΝΑΤΟΛΙΣΜΟΣ  
ANGULAR COVERS FOR FSN-401 / SUN LIGHT 20 mm /  
LEFT ALIGNMENT



Κωδικός / Code: **E4958**

ΓΩΝΙΑΚΗΣ ΔΙΑΤΑΞΗΣ ΤΑΠΑ ΓΙΑ ΤΟ FSN-401 /  
ΦΩΣ 30 mm /  
ΔΕΞΙΟΣ ΠΡΟΣΑΝΑΤΟΛΙΣΜΟΣ  
ANGULAR COVERS FOR FSN-401 / SUN LIGHT 30 mm /  
RIGHT ALIGNMENT



Κωδικός / Code: **E4958-B**

ΓΩΝΙΑΚΗΣ ΔΙΑΤΑΞΗΣ ΤΑΠΑ ΓΙΑ ΤΟ FSN-401 /  
ΦΩΣ 30 mm /  
ΑΡΙΣΤΕΡΟΣ ΠΡΟΣΑΝΑΤΟΛΙΣΜΟΣ  
ANGULAR COVERS FOR FSN-401 / SUN LIGHT 30 mm /  
LEFT ALIGNMENT

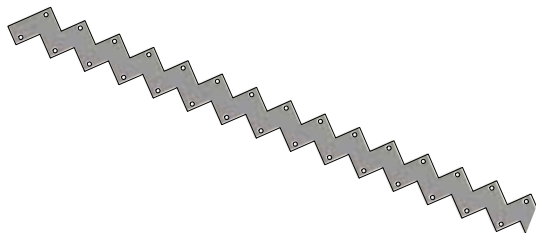

Κωδικός / Code: **E4959**

ΤΕΛΕΙΩΜΑ ΛΑΜΑΡΙΝΑ ΓΩΝΙΑΣ 45° ΓΙΑ ΤΟ FSN-401 /  
ΦΩΣ 20 mm / ΔΕΞΙΟΣ ΠΡΟΣΑΝΑΤΟΛΙΣΜΟΣ  
SHEET METAL ANGLE 45° COVER FOR FSN-401 /  
SUN LIGHT 20 mm / RIGHT ALIGNMENT

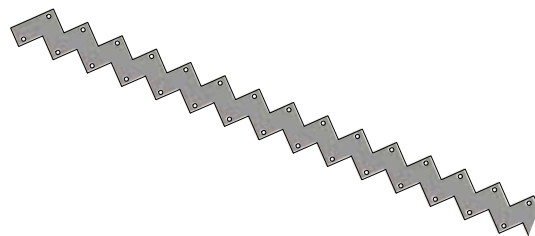

Κωδικός / Code: **E4959-B**

ΤΕΛΕΙΩΜΑ ΛΑΜΑΡΙΝΑ ΓΩΝΙΑΣ 45° ΓΙΑ ΤΟ FSN-401 /  
ΦΩΣ 20 mm / ΑΡΙΣΤΕΡΟΣ ΠΡΟΣΑΝΑΤΟΛΙΣΜΟΣ  
SHEET METAL ANGLE 45° COVER FOR FSN-401 /  
SUN LIGHT 20 mm / LEFT ALIGNMENT

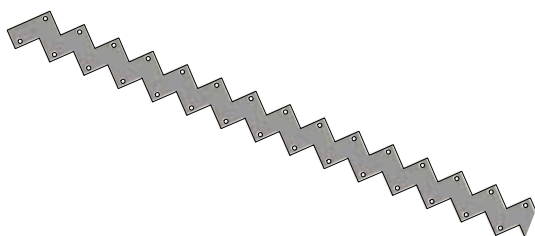

Κωδικός / Code: **E4960**

ΤΕΛΕΙΩΜΑ ΛΑΜΑΡΙΝΑ ΓΩΝΙΑΣ 45° ΓΙΑ ΤΟ FSN-401 /  
ΦΩΣ 30 mm / ΔΕΞΙΟΣ ΠΡΟΣΑΝΑΤΟΛΙΣΜΟΣ  
SHEET METAL ANGLE 45° COVER FOR FSN-401 /  
SUN LIGHT 30 mm / RIGHT ALIGNMENT

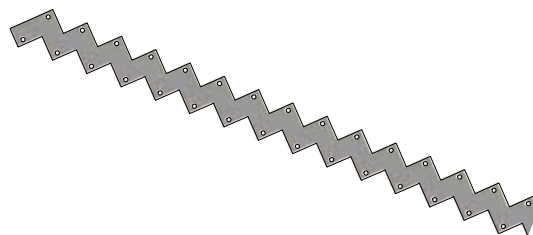

Κωδικός / Code: **E4960-B**

ΤΕΛΕΙΩΜΑ ΛΑΜΑΡΙΝΑ ΓΩΝΙΑΣ 45° ΓΙΑ ΤΟ FSN-401 /  
ΦΩΣ 30 mm / ΑΡΙΣΤΕΡΟΣ ΠΡΟΣΑΝΑΤΟΛΙΣΜΟΣ  
SHEET METAL ANGLE 45° COVER FOR FSN-401 / SUN LIGHT  
30 mm / LEFT ALIGNMENT





# Orbit





- # Πολύ υψηλή στιβαρότητα για μεγάλοι μεγέθους ανοίγματα υαλοπίνακα.
- # Πιστοποίηση που επιτρέπει τη χρήση του σε έργα υψηλών προδιαγραφών και απαιτήσεων (1.7 KN/m).
- # Μέγιστο ύψος 2 m και πλάτος 1.50 m για ειδικές εφαρμογές διαχωριστικού ξενοδοχείων, ενώ ύψος 1.20 m και πλάτος 1.30 m για τυπικές εφαρμογές καγκέλου.
- # Ιδανική λύση για διαχωριστικό σε εσωτερικούς και εξωτερικούς χώρους.
- # Ως διαχωριστικό συνεργάζεται με όλες τις κουπαστές της σειράς Fusion Line για τυπολογίες κάγκελου.
- # Κατάλληλο και για σταθερό ανεμοφράκτη σε επαγγελματικούς χώρους.
- # Διατίθεται σε όλες τις αποχρώσεις ηλεκτροστατικής και ανοδίωσης.
- # Ενδείκνυται για μοντέρνες κατοικίες, επαγγελματικά κτίρια και ξενοδοχεία.
- # Μέγιστο πάχος υαλοπίνακα 66.4PVB=13.52 mm



# Orbit

- # High level of robustness, ideal for large glazing openings.
- # Certification that allows the product use for projects that demand high performance standards (1.7 KN/m).
- # Maximum height 2 m & width 1.50 m for special hotel partition applications and max. height 1.20 m and width 1.30 m for typical railing applications.
- # Ideal solution for space partition in indoor and outdoor spaces.
- # Having the use of partition cooperates with all Fusion Line handrails for all railing typologies.
- # Suitable for fixed windscreen in commercial places.
- # Available in all range of electrostatic and anodising shades.
- # Suitable for modern homes, commercial buildings and hotels.
- # Maximum glass thickness 66.4PVB=13.52 mm



# Orbit 1





Orbit

# Orbit 2





# Hotel P

A low-angle photograph of a modern, multi-story white building with balconies. The balconies have glass railings and dark vertical posts. The building is set against a bright blue sky with scattered white clouds. Palm trees are visible in the upper right and lower right corners. The word "partitions" is overlaid in large white text across the middle of the image.

# partitions

Orbit





## Διαχωριστικά ξενοδοχείου σε αρμονία με το περιβάλλον.

Δύο τύποι Orbit για διαχωριστικά ξενοδοχείου είναι η ιδανική λύση για να διατηρηθεί η ισορροπία ανάμεσα στην αισθητική και την ανάγκη για προστασία της ιδιωτικής ζωής.







**Orbit**

# Hotel partitions in harmony with the environment.

Two types of Orbit are the ideal solution to maintain the balance between the aesthetics and the need for privacy.



# Λίστα Υλικών Parts List

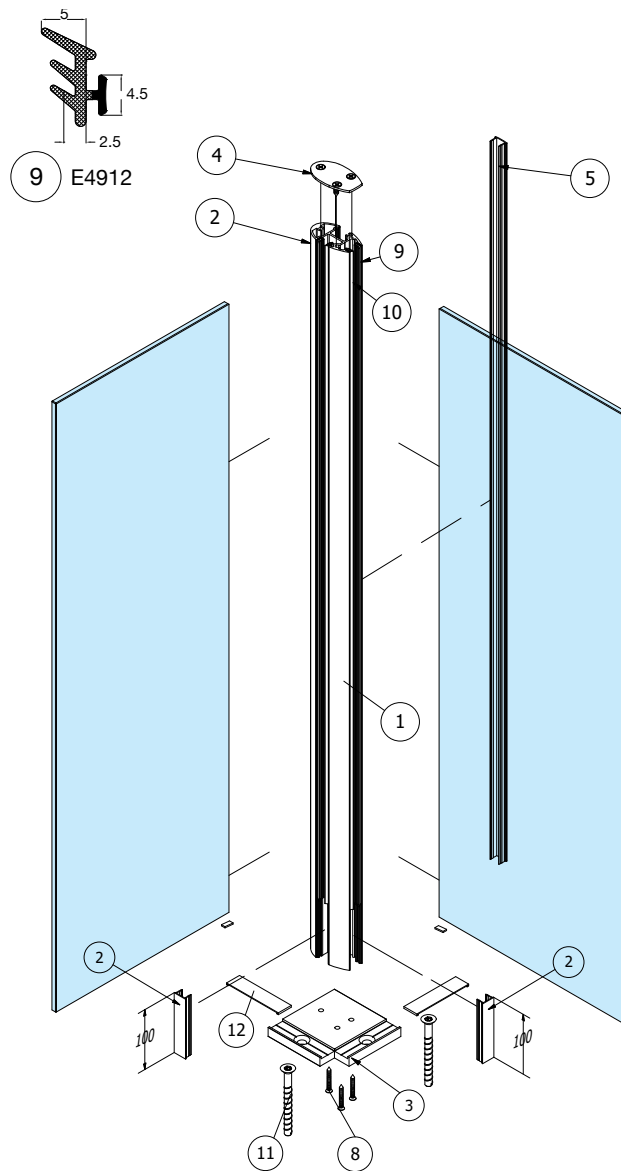

Τεμάχια Item	Ποσότητα Qty	Κωδικός Part Number	Περιγραφή Description
1	1	FSN-102	Κολώνα Orbit1 / Orbit1 post
2	2	FSN-122 (100 mm)	Αποστάτης υαλοπίνακα / Glass stand-off
5	1	FSN-122	Πλαϊνό καπάκι κολώνας / Post side cap
3	1	4716 (Pair)	Orbit 1 footplate / Orbit1 γωνιακό πέγμα
4	1	4924	Άνω τάπα orbit1 / Orbit1 top cover
8	3	DIN7982-6.3X50	Footplate screws / Βίδες πέγματος
9	2	E4912	Λάστιχο / Gasket
10	2	US530-1/2/3/4 PRM	Λάστιχο σφήνα / Glazing gasket
11	2	EBM-10120G/2	Μπετόβιδα / Fischer concrete screw
12	2	4710	Καπάκι πέγματος / Footplate cover

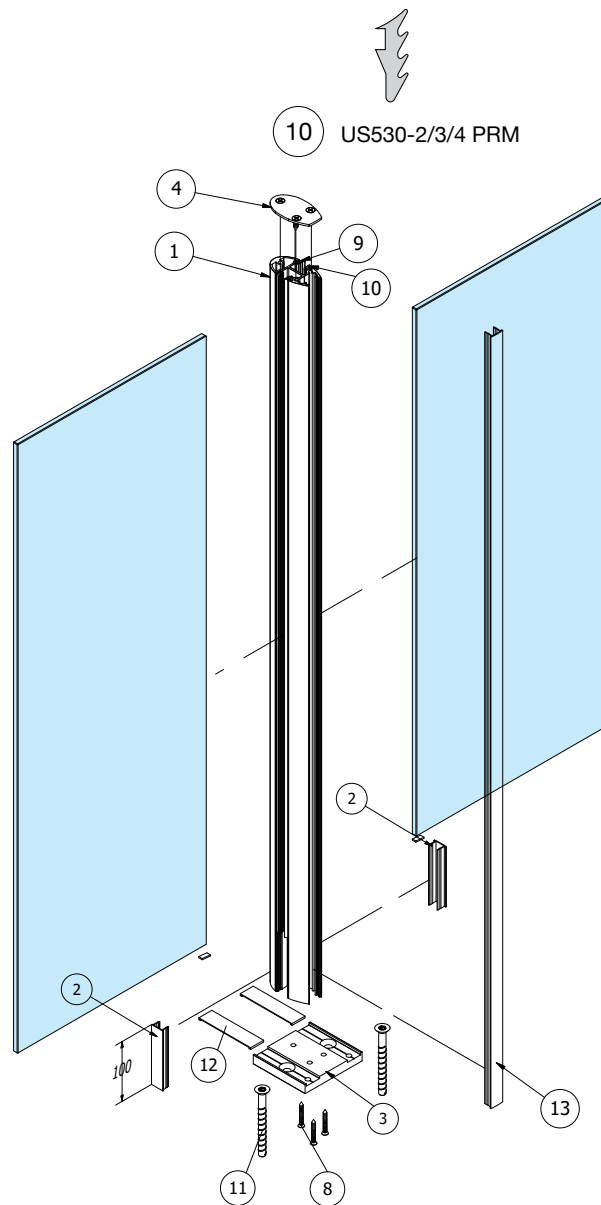

Τεμάχια Item	Ποσότητα Qty	Κωδικός Part Number	Περιγραφή Description
1	1	FSN-102	Κολώνα Orbit1 / Orbit1 post
2	2	FSN-122 (100 mm)	Αποστάτης υαλοπίνακα / Glass stand-off
3	1	4713	Πέλμα Orbit1 / Orbit1 footplate
4	1	4924	Άνω ταπα Orbit1 / Orbit1 top cover
8	3	DIN7982-6.3x50	Βίδες πέλματος / footplate screws
9	2	E4912	Λάστιχο / gasket
10	2	US530-1/2/3/4 PRM	Λάστιχο σφήνα / glazing gasket
11	2	EBM-10120G/2	Μπετόβιδα / fischer concrete screw
12	2	E4710	Καπάκι πέλματος / footplate cover
13	1	FSN-122	Πλαινό καπάκι κολώνας / post side cap

# Τυπική διάταξη μπαλκονιού με διαχωριστικό και κάγκελο orbit 1 για ξενοδοχεία

Typical orbit 1 rail type  
for hotel partitions

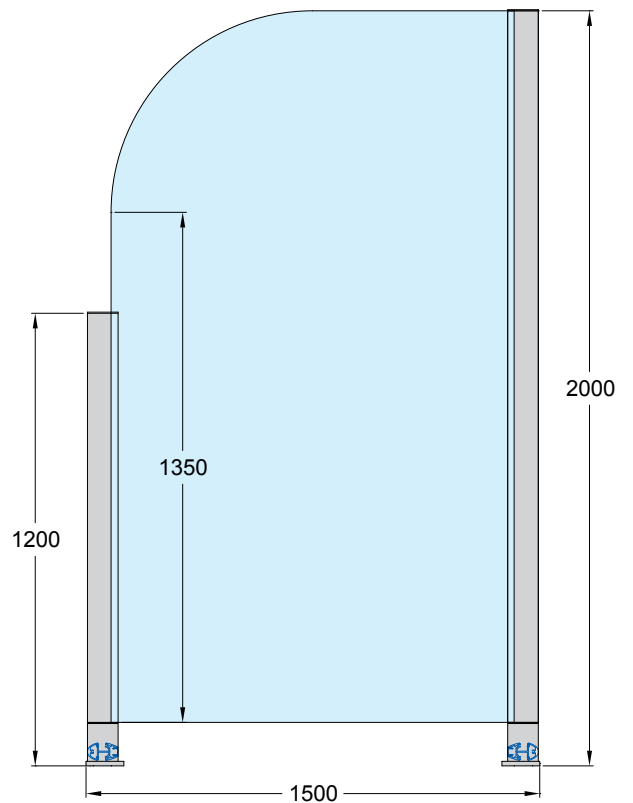
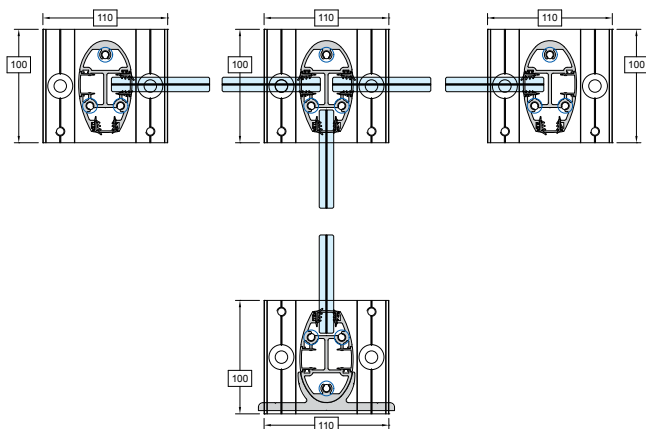
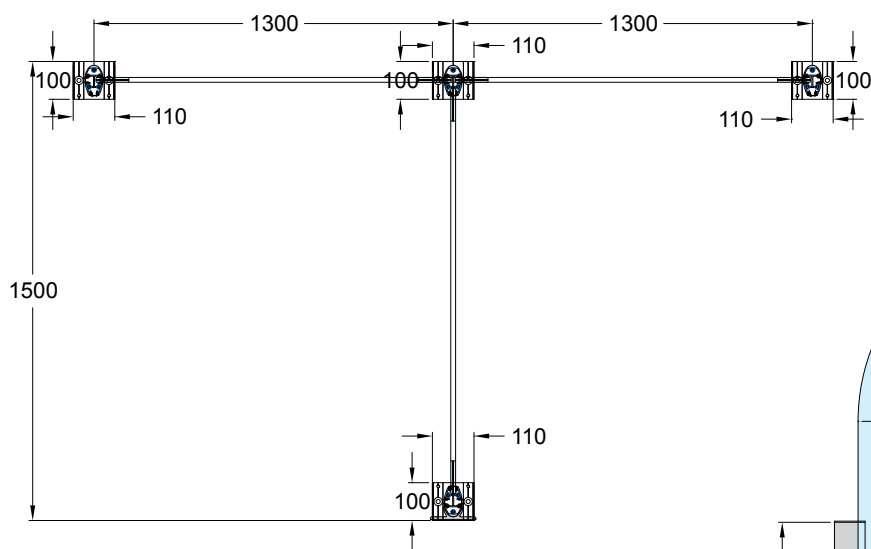
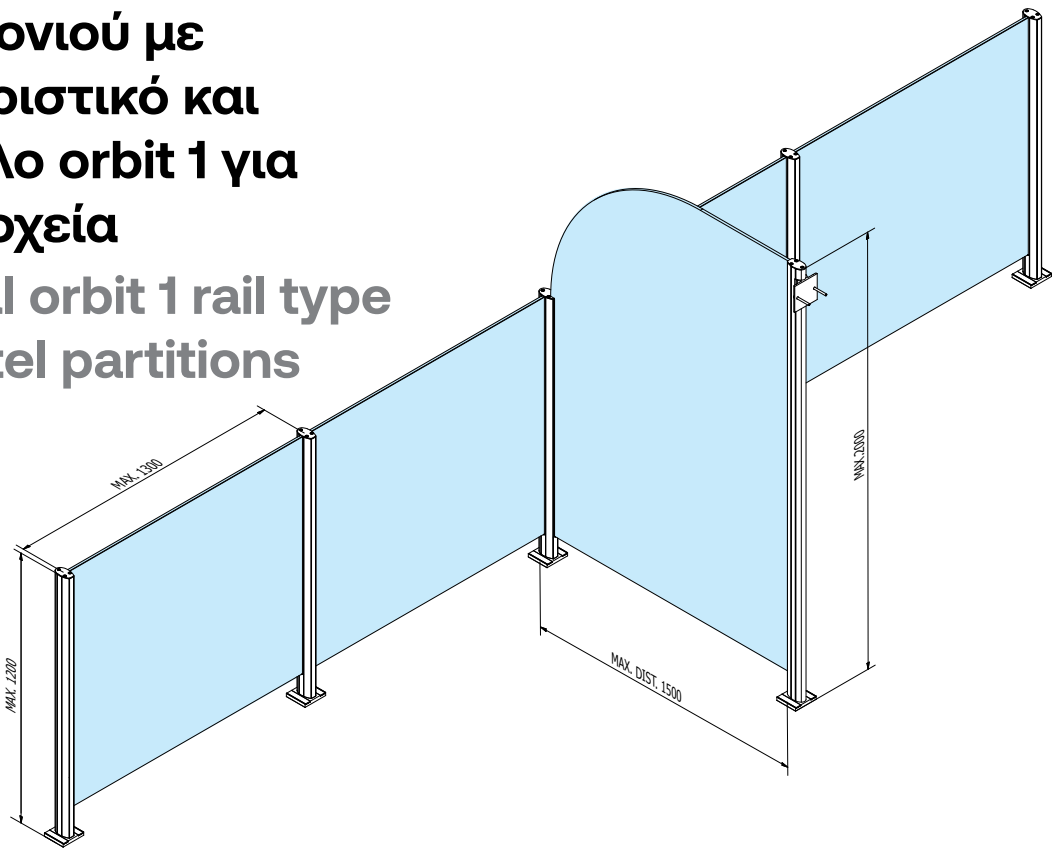



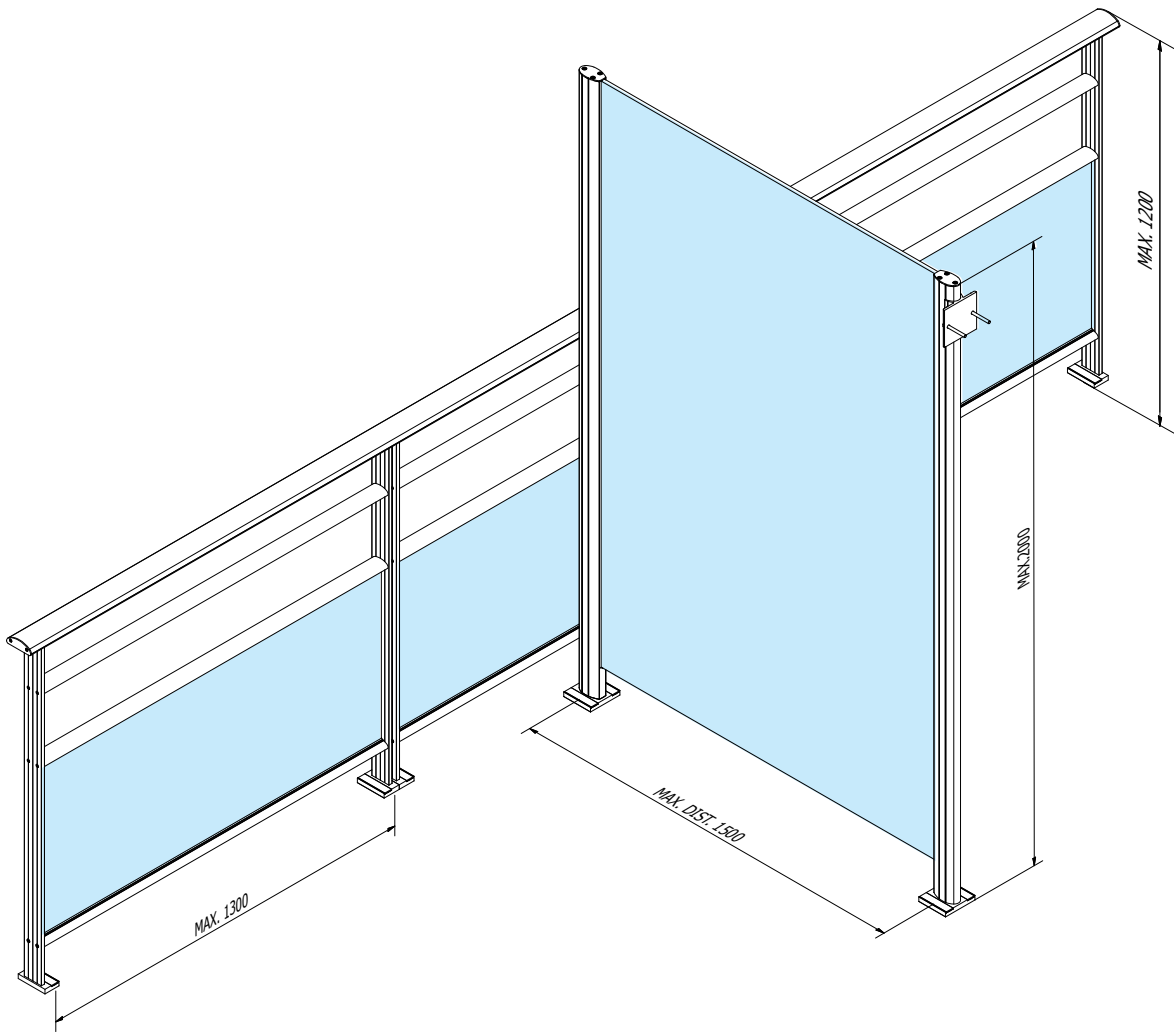

# SIDE MOUNT-CORNER ORBIT-01

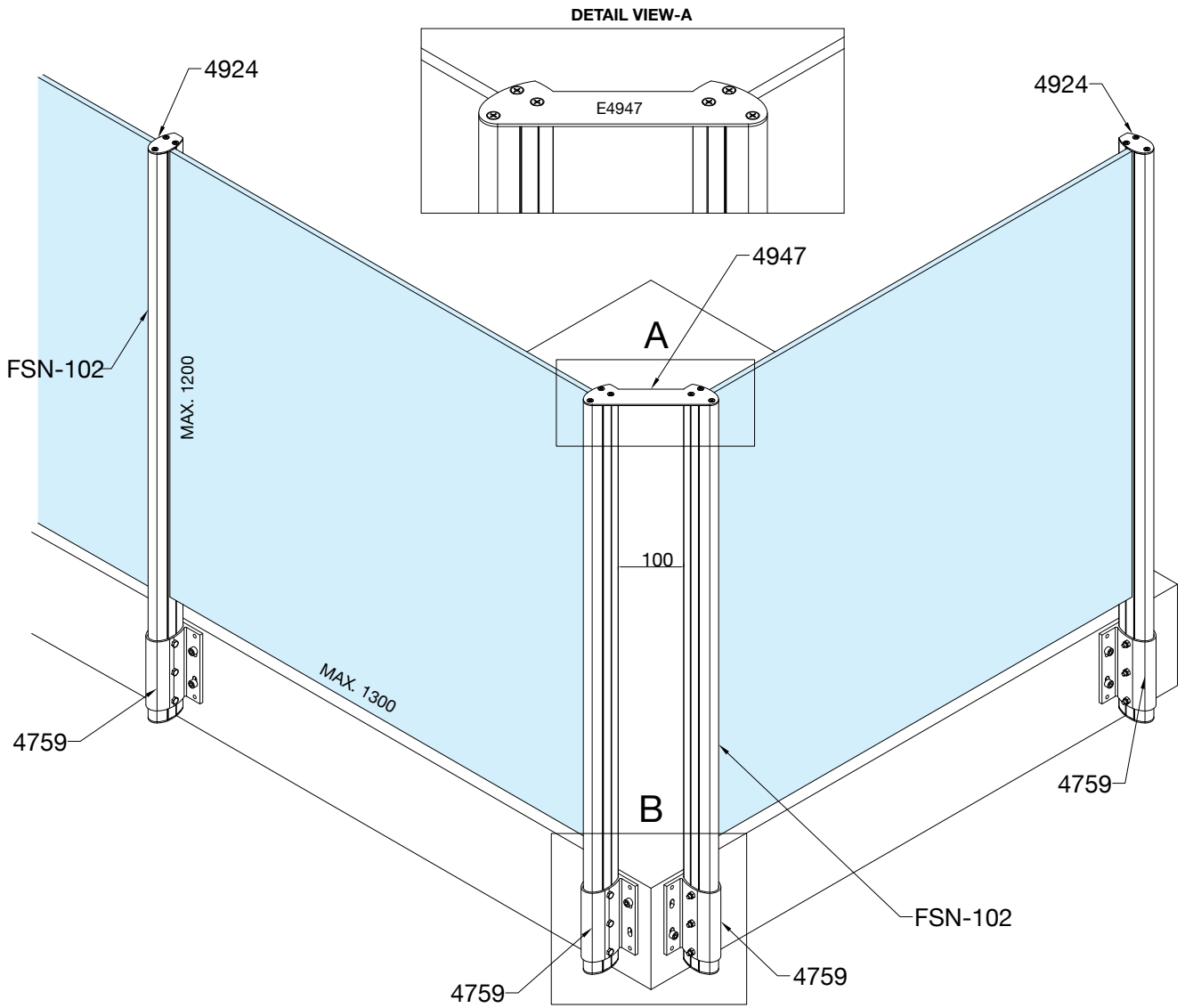

DETAIL VIEW-A

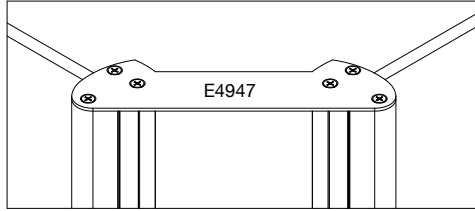

B - CORNER POSITION

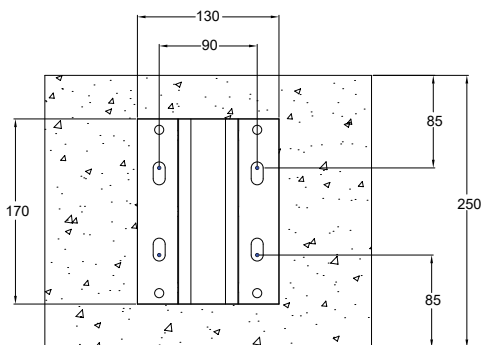
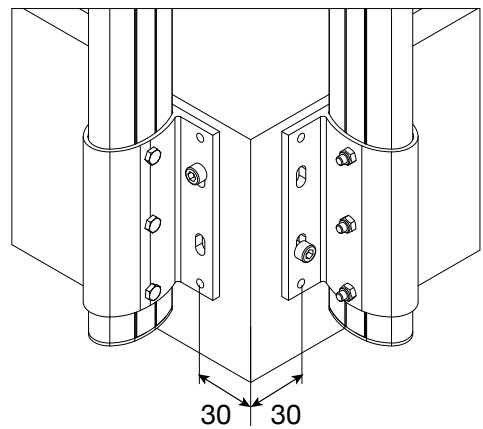

# SIDE MOUNT-CORNER ORBIT-02

DETAIL VIEW-A

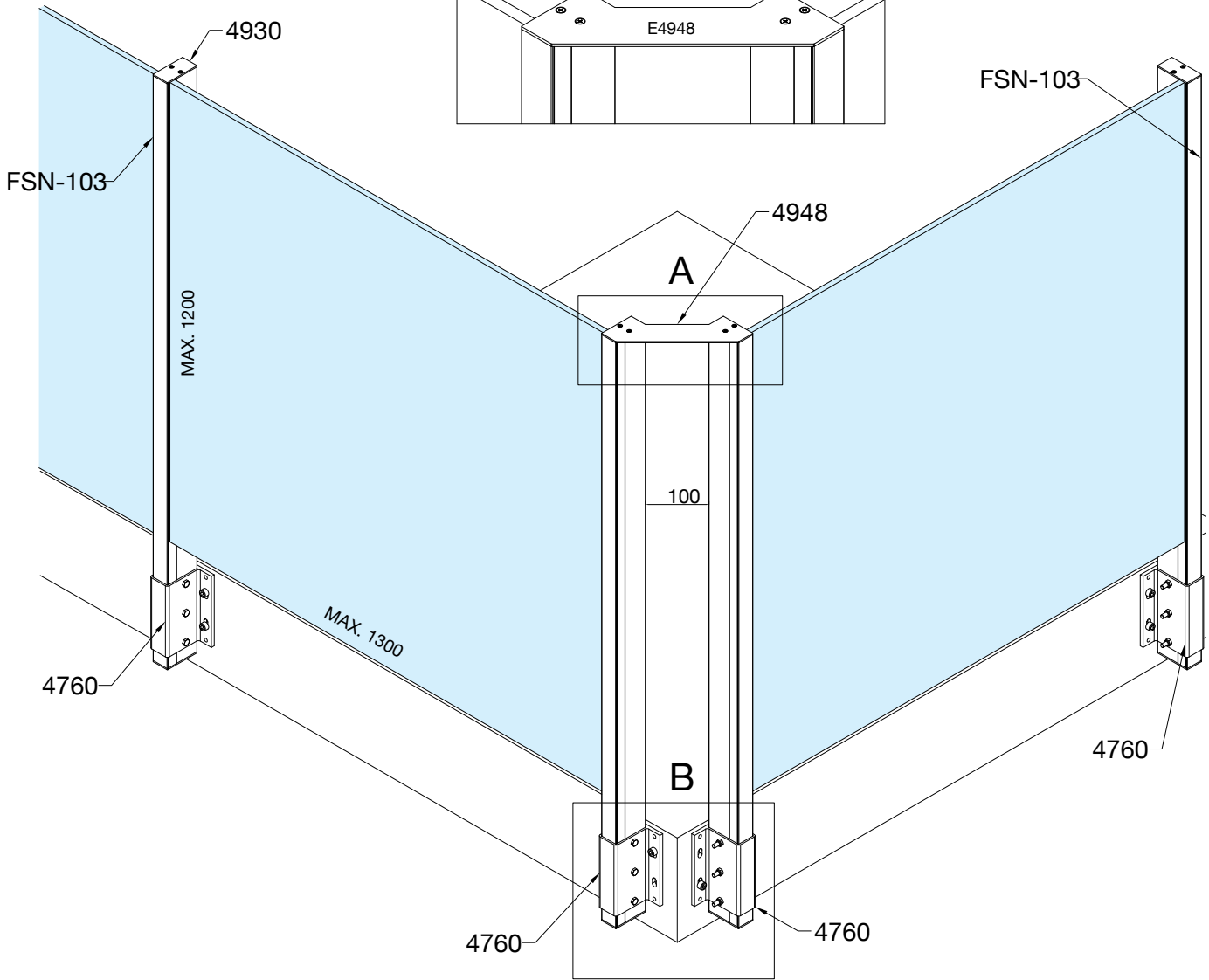
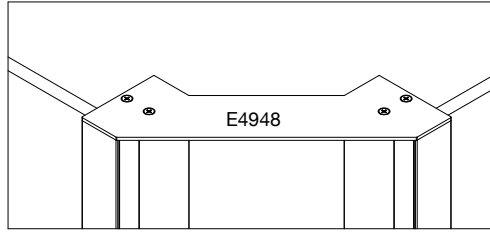

**Assembly Orbit**

B - CORNER POSITION

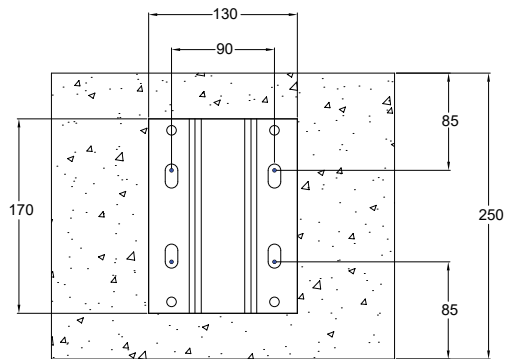
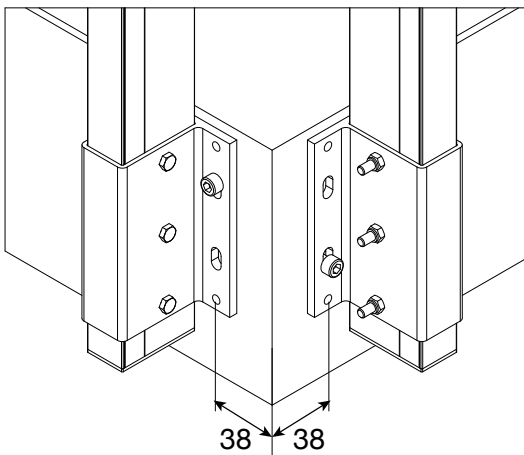

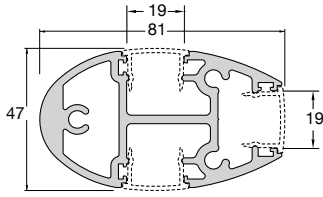

Κωδικός / Code: **FSN-102**

ΒΑΡΟΣ / WEIGHT: 2384 gr/m  
 ΚΟΛΩΝΑ ΟΒΑΛ 45x80  
 COLUMN OVAL 45x80

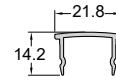

Κωδικός / Code: **FSN-122**

ΒΑΡΟΣ / WEIGHT: 163 gr/m  
 ΚΑΠΑΚΙ ΚΟΛΩΝΑΣ FSN-102  
 COVER FOR COLUMN FSN-102

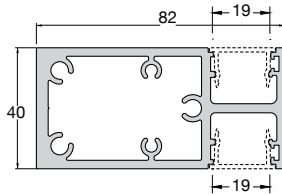

Κωδικός / Code: **FSN-103**

ΒΑΡΟΣ / WEIGHT: 2367 gr/m  
 ΚΟΛΩΝΑ 40x82 (ΧΩΡΙΣ ΚΑΠΑΚΙ)  
 COLUMN 40x82 (WITHOUT CAP)

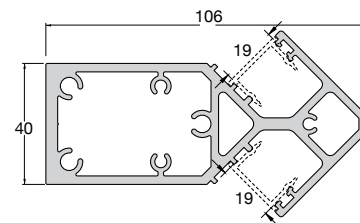

Κωδικός / Code: **FSN-104**

ΒΑΡΟΣ / WEIGHT: 3118 gr/m  
 ΓΩΝΙΑΚΗ ΚΟΛΩΝΑ  
 COLUMN CORNER

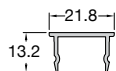

Κωδικός / Code: **FSN-123**

ΒΑΡΟΣ / WEIGHT: 156 gr/m  
 ΚΑΠΑΚΙ ΚΟΛΩΝΑΣ FSN-103/104  
 COVER FOR COLUMN FSN-103/104

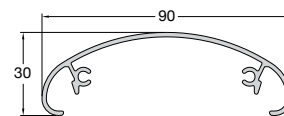

Κωδικός / Code: **FSN-222**

ΒΑΡΟΣ / WEIGHT: 736 gr/m  
 ΚΑΠΑΚΙ ΚΟΥΠΑΣΤΗΣ ΟΒΑΛ 90x30  
 COVER FOR HANDRAIL OVAL 90x30



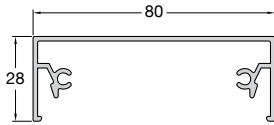

Κωδικός / Code: **FSN-221**

ΒΑΡΟΣ / WEIGHT: 754 gr/m

ΚΑΠΑΚΙ ΚΟΥΠΑΣΤΗΣ 80x28

COVER FOR HANDRAIL 80x28

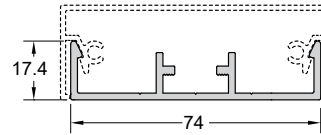

Κωδικός / Code: **CLS-201**

ΒΑΡΟΣ / WEIGHT: 757 gr/m

ΒΑΣΗ ΚΟΥΠΑΣΤΗΣ FSN-221/222

BASE FOR HANDRAIL FSN-221/222



Κωδικός / Code: **4289**

ΓΩΝΙΑΚΟΣ ΣΥΝΔΕΣΜΟΣ 90° ΓΙΑ ΚΟΥΠΑΣΤΗ CLS-201

CORNER CONNECTOR 90° FOR HANDRAIL CLS-201



Κωδικός / Code: **4275**

ΣΥΝΔΕΣΜΟΣ ΚΟΥΠΑΣΤΗΣ

HANDRAIL CONNECTOR

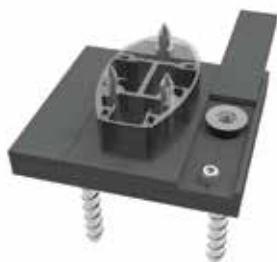

Κωδικός / Code: **4713**

ΠΕΛΜΑ ΚΟΛΩΝΑΣ FSN-102

SUPPORT FOOT FOR COLUMN FSN-102



Κωδικός / Code: **4733**

ΠΕΛΜΑ ΚΟΛΩΝΑΣ FSN-102

SUPPORT FOOT FOR COLUMN FSN-102



Κωδικός / Code: **4716**  
ΓΩΝΙΑΚΟ ΠΕΛΜΑ ΚΟΛΩΝΑΣ FSN-102  
CORNER SUPPORT FOOT FOR COLUMN FSN-102

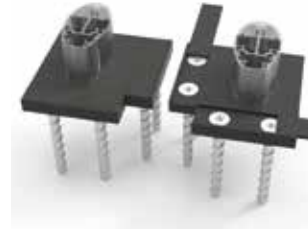

Κωδικός / Code: **4736**  
ΓΩΝΙΑΚΟ ΠΕΛΜΑ ΚΟΛΩΝΑΣ FSN-102  
CORNER SUPPORT FOOT FOR COLUMN FSN-102



Κωδικός / Code: **4738**  
ΠΕΛΜΑ ΚΟΛΩΝΑΣ FSN-102 ΑΡΙΣΤΕΡΟ  
SUPPORT FOOT FOR COLUMN FSN-102 LEFT



Κωδικός / Code: **4739**  
ΠΕΛΜΑ ΚΟΛΩΝΑΣ FSN-102 ΔΕΞΙ  
SUPPORT FOOT FOR COLUMN FSN-102 RIGHT



Κωδικός / Code: **4714**  
ΠΕΛΜΑ ΚΟΛΩΝΑΣ FSN-103  
SUPPORT FOOT FOR COLUMN FSN-103



Κωδικός / Code: **4734**  
ΠΕΛΜΑ ΚΟΛΩΝΑΣ FSN-103  
SUPPORT FOOT FOR COLUMN FSN-103



Κωδικός / Code: **4715**  
ΠΕΛΜΑ ΚΟΛΩΝΑΣ FSN-104  
SUPPORT FOOT FOR COLUMN FSN-104

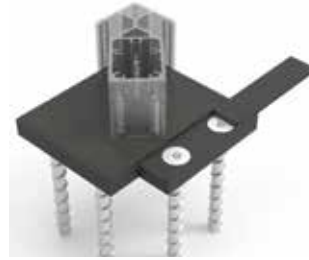

Κωδικός / Code: **4735**  
ΠΕΛΜΑ ΚΟΛΩΝΑΣ FSN-104  
SUPPORT FOOT FOR COLUMN FSN-104



Κωδικός / Code: **4759**  
ΕΞ. ΣΤΗΡΙΓΜΑ ΚΟΛΩΝΑΣ FSN-102 (ΒΑΡΕΩΣ ΤΥΠΟΥ)  
EXT. WALL SUPPORT FOR COLUMN FSN-102 (HEAVY DUTY)



Κωδικός / Code: **4760**  
ΕΞ. ΣΤΗΡΙΓΜΑ ΚΟΛΩΝΑΣ FSN-103 (ΒΑΡΕΩΣ ΤΥΠΟΥ)  
EXT. WALL SUPPORT FOR COLUMN FSN-103 (HEAVY DUTY)



Κωδικός / Code: **4752**  
ΣΤΗΡΙΓΜΑ ΚΟΛΩΝΑΣ FSN-102  
WALL SUPPORT FOR COLUMN FSN-102



Κωδικός / Code: **4756**  
ΣΤΗΡΙΓΜΑ ΚΟΛΩΝΑΣ FSN-102 (ΒΑΡΕΩΣ ΤΥΠΟΥ)  
WALL SUPPORT FOR COLUMN FSN-102 (HEAVY DUTY)



Κωδικός / Code: **4924**  
ΤΑΠΑ ΚΟΛΩΝΑΣ FSN-102  
END CAP FOR COLUMN FSN-102



Κωδικός / Code: **4925**  
ΤΑΠΑ ΚΟΛΩΝΑΣ FSN-102 ΜΒ (ΑΡΙΣΤΕΡΗ)  
END CAP FOR COLUMN FSN-102 (LEFT)



Κωδικός / Code: **4926**  
ΤΑΠΑ ΚΟΛΩΝΑΣ FSN-102 ΜΒ (ΔΕΞΙΑ)  
END CAP FOR COLUMN FSN-102 (RIGHT)



Κωδικός / Code: **4927**  
ΤΑΠΑ ΚΟΛΩΝΑΣ FSN-102 (1)  
END CAP FOR COLUMN FSN-102 (1)



Κωδικός / Code: **4928**  
ΤΑΠΑ ΚΟΛΩΝΑΣ FSN-102 (2)  
END CAP FOR COLUMN FSN-102 (2)



Κωδικός / Code: **4929**  
ΤΑΠΑ ΚΟΛΩΝΑΣ FSN-102 (3)  
END CAP FOR COLUMN FSN-102 (3)





Κωδικός / Code: **4936**

ΤΑΠΑ ΚΟΛΩΝΑΣ FSN-102 (ΑΡΙΣΤΕΡΗ)  
END CAP FOR COLUMN FSN-102 (LEFT)



Κωδικός / Code: **4937**

ΤΑΠΑ ΚΟΛΩΝΑΣ FSN-102 MB (ΔΕΞΙΑ)  
END CAP FOR COLUMN FSN-102 (RIGHT)



Κωδικός / Code: **4930**

ΤΑΠΑ ΚΟΛΩΝΑΣ FSN-103  
END CAP FOR COLUMN FSN-103



Κωδικός / Code: **4931**

ΤΑΠΑ ΚΟΛΩΝΑΣ FSN-103 (ΑΡΙΣΤΕΡΗ)  
END CAP FOR COLUMN FSN-103 (LEFT)



Κωδικός / Code: **4932**

ΤΑΠΑ ΚΟΛΩΝΑΣ FSN-103 (ΔΕΞΙΑ)  
END CAP FOR COLUMN FSN-103 (RIGHT)



Κωδικός / Code: **4933**

ΤΑΠΑ ΚΟΛΩΝΑΣ FSN-103 (2)  
END CAP FOR COLUMN FSN-103 (2)



Κωδικός / Code: **4934**

ΤΑΠΑ ΚΟΛΩΝΑΣ FSN-104  
END CAP FOR COLUMN FSN-104



Κωδικός / Code: **4935**

ΤΑΠΑ ΚΟΛΩΝΑΣ FSN-104 (2)  
END CAP FOR COLUMN FSN-104 (2)

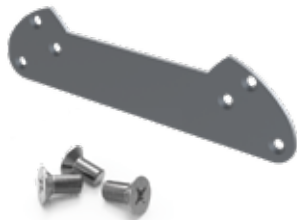

Κωδικός / Code: **4947**

ΓΩΝΙΑΚΗ ΤΑΠΑ ΚΟΛΩΝΑΣ FSN-102  
END CORNER CAP FOR COLUMN FSN-102



Κωδικός / Code: **4948**

ΤΑΠΑ ΚΟΛΩΝΑΣ FSN-103  
END CORNER CAP FOR COLUMN FSN-103



Κωδικός / Code: **4921**

ΤΑΠΑ ΚΟΥΠΑΣΤΗΣ FSN-222  
END CAP FOR HANDRAIL FSN-222



Κωδικός / Code: **4270**

ΣΥΝΔΕΣΜΟΣ CLS-201/301/302/305  
CONNECTOR FOR CLS-201/301/302/305



Κωδικός / Code: **4913**  
ΥΠΟΣΤΗΡΙΓΜΑ ΤΖΑΜΙΟΥ ORBIT 1/2  
GLASS SUPPORT ORBIT 1/2



Κωδικός / Code: **US530-2/3/4 PRM**  
ΛΑΣΤΙΧΟ ΣΦΗΝΑ  
GLAZING GASKET

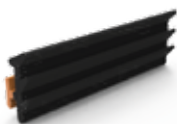

Κωδικός / Code: **4912**  
ΛΑΣΤΙΧΟ ΣΦΗΝΑ ΟΔΗΓΟΥ F50-319 ΓΙΑ ΤΖΑΜΙ 10mm  
GASKET FOR F50-319 RAIL 10mm GLASS



Κωδικός / Code: **US530-1 PRM**  
ΛΑΣΤΙΧΟ ΣΦΗΝΑ 1 MM  
GLAZING GASKET







# Elxis

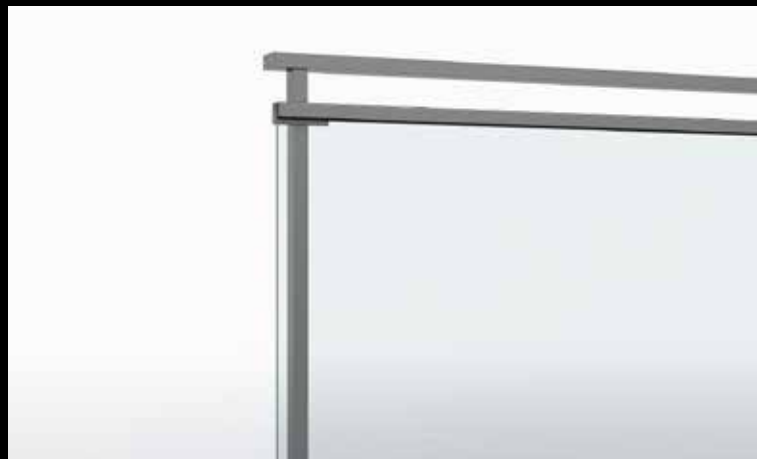

- # Μοντέρνα σχεδίαση που αναδεικνύει την απλότητα των γραμμών, ιδανικό για χώρους με minimal design.
- # Πολύ υψηλή στιβαρότητα για μεγάλοι μεγέθους ανοίγματα υαλοπίνακα.
- # Πλάτος όψης κολώνας μόλις 28 mm.
- # Μέγιστο πλάτος από κολώνα σε κολώνα 1300 mm.
- # Ελάχιστα εξαρτήματα προσφέρουν οικονομία και εργονομία.
- # Χωρίς εμφανή βίδες για τέλειο αισθητικό αποτέλεσμα
- # Εφαρμογή υαλοπίνακα σε οδηγό στο κάτω μέρος και κουπαστή επάνω.
- # Δυνατότητα επιλογής κουπαστής διαφόρων σχημάτων ικανοποιώντας τις πλέον απαιτητικές ανάγκες.
- # Διατίθεται σε όλες τις αποχρώσεις ηλεκτροστατικής και ανοδίωσης.
- # Ιδανική λύση για εσωτερικούς και εξωτερικούς χώρους, για μπαλκόνια, περιφράξεις εξωτερικών χώρων.
- # Μέγιστο πάχος υαλοπίνακα 55.4PVB=11.52 mm



- # Modern design that highlights the simplicity of design lines, ideal for minimal design spaces.
- # High levels of robustness for large window openings.
- # Column width for only 28 mm.
- # Maximum width between the columns 1300 mm.
- # Minimum components, offering economy and ergonomics.
- # Having no visible screws for perfect aesthetic result.
- # Glass application at the bottom rail having handrail at the top.
- # Handrail choices in numerous shapes satisfying the most demanding needs.
- # Available in all electrostatic and anodising shades.
- # Ideal solution for indoor and outdoor spaces, balcony areas, fences, interior and exterior stairs.
- # Maximum glass thickness 55.4PVB=11.52 mm







**Elxis**

# Rail assembly typical steps:

1. Assemble post & footplate
2. Fix assembled post onto the ground
3. Screw glass holder (detail f) onto post on the upper part & lower part of the post
4. Mount assembled glass panel onto post glass holder
5. Screw fix rectangular handrail onto post, to connect posts in the line
6. Finally, click & connect the top handrail part onto the rectangular handrail to fulfill the rail assembly

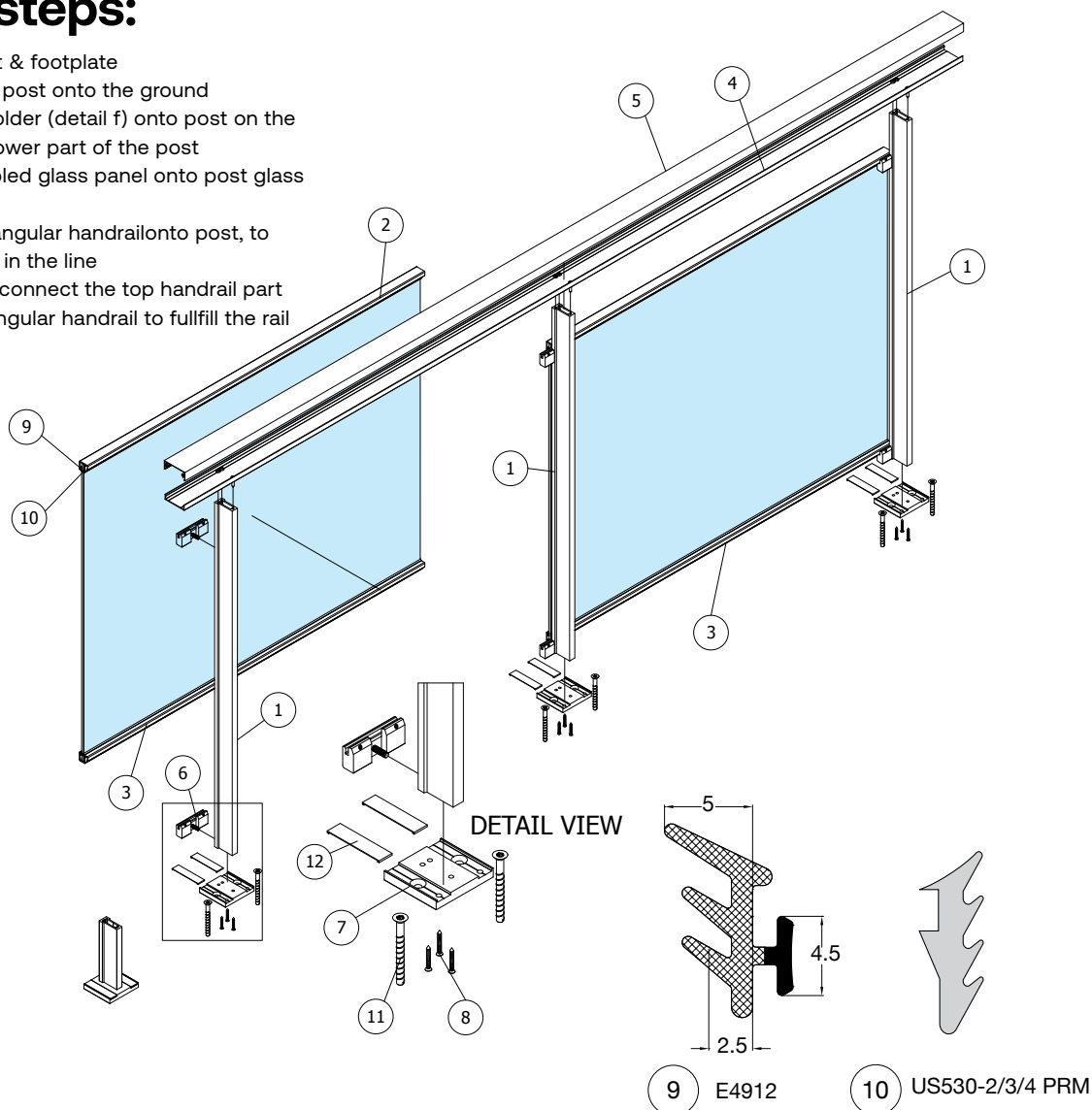

Τεμάχια Item	Ποσότητα Qty	Κωδικός Part Number	Περιγραφή Description
1	3	FSN-101	Κολώνα elxis / Elxis post
2	2	FSN-301	Άνω οδηγός τζαμιού / Glass guide rail
3	2	FSN-300	Κάτω οδηγός τζαμιού / Glass guide rail
4	1	CLS-201	Βάση κουπαστής / Handrail base
5	1	FSN-221	Καπάκι κουπαστής / Handrail cover
6	6	4753	Συγκρατήρας υαλοπίνακα / Glass holder
7	3	4711	Πέλμα elxis / Elxis footplate
8	9	DIN7982-6.3x50	Βίδες πέλματος / Footplate screws
9	2	E4912	Λάστιχο / gasket
10	2	US530-2/3/4 PRM	Λάστιχο σφήνα / Glazing gasket
11	2	EBM-10120G/2	Μπετόβιδα / Fischer concrete screw
12	2	E4710	Καπάκι πέλματος / Footplate cover

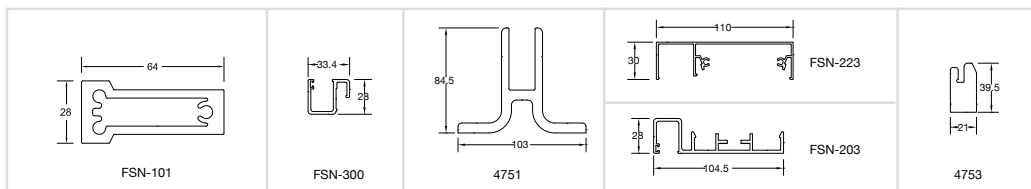
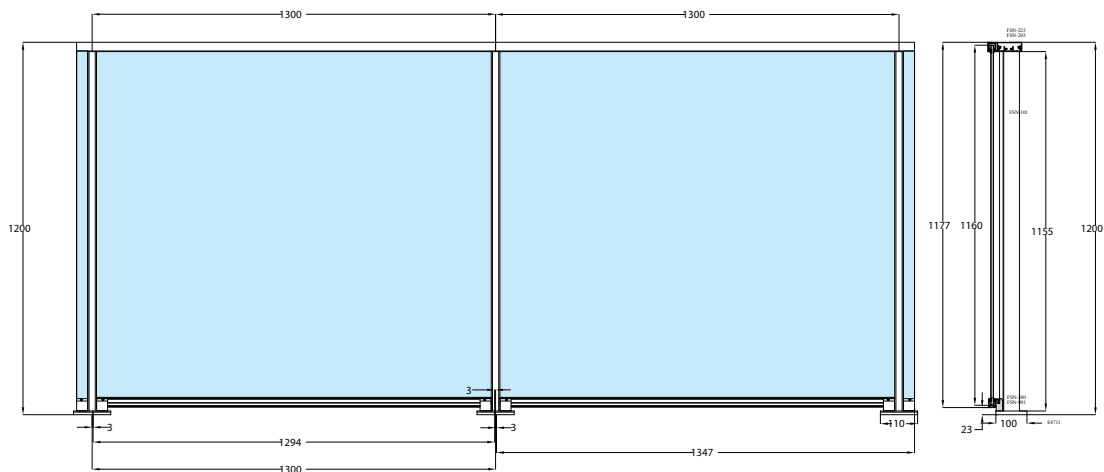
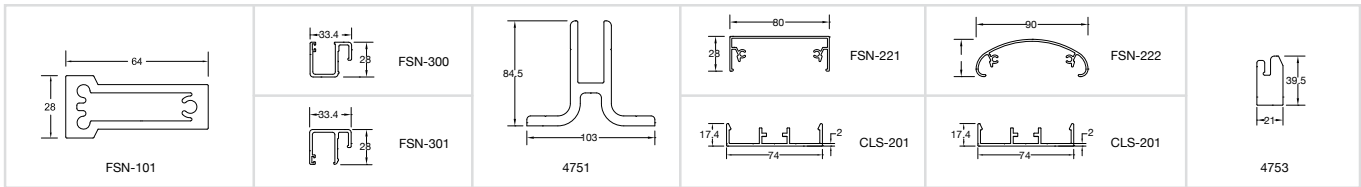
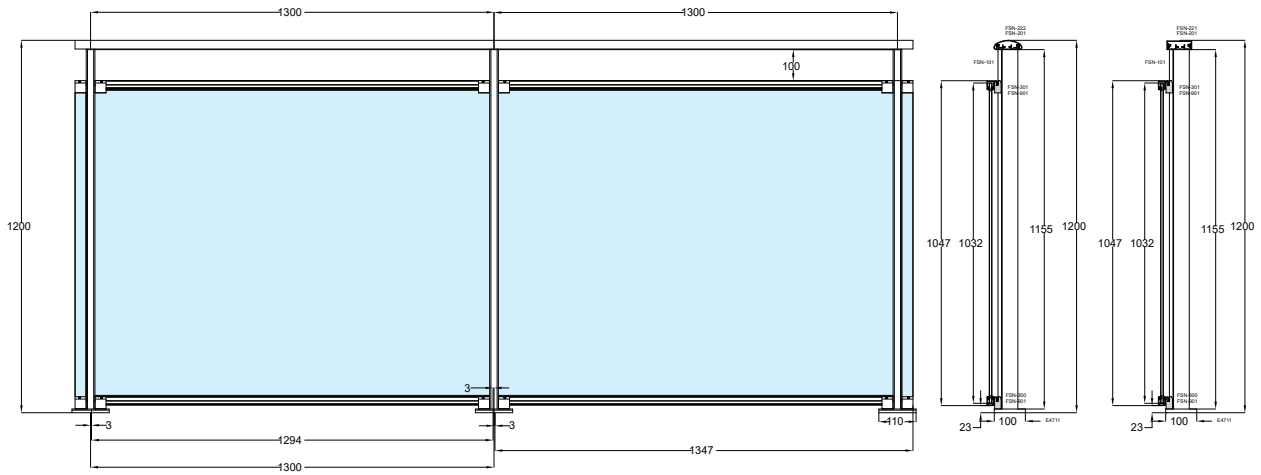

**GENERAL EXAMPLE  
OF EXTERNAL FIXING  
FUSION ELXIS E4755-HD**

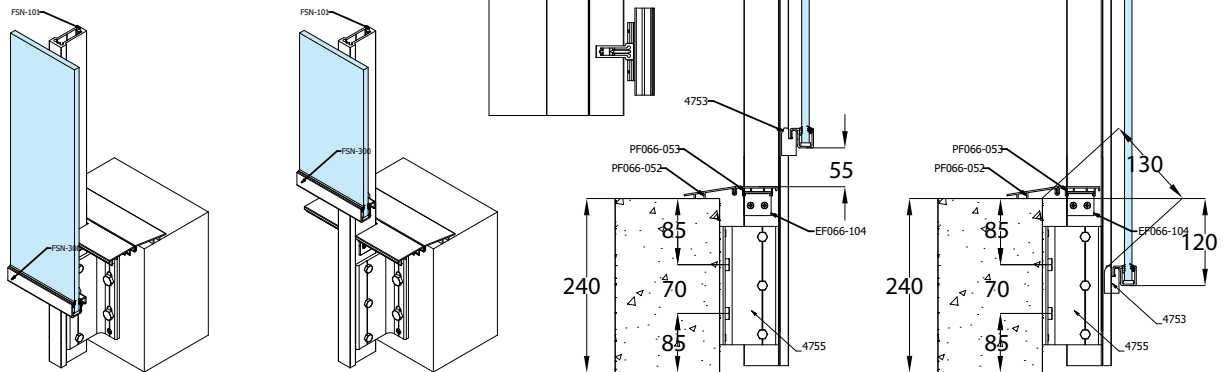

**Assembly Elxis**

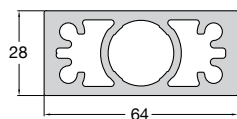

Κωδικός / Code: **FSN-105**

ΒΑΡΟΣ / WEIGHT: 2354 gr/m  
 ΚΟΛΩΝΑ 28x64  
 COLUMN 28x64

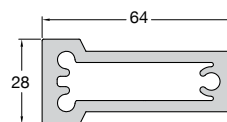

Κωδικός / Code: **FSN-101**

ΒΑΡΟΣ / WEIGHT: 1980 gr/m  
 ΚΟΛΩΝΑ 28x64  
 COLUMN 28x64

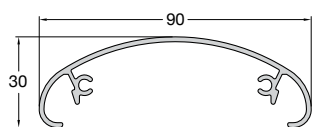

Κωδικός / Code: **FSN-222**

ΒΑΡΟΣ / WEIGHT: 736 gr/m  
 ΚΑΠΑΚΙ ΟΒΑΛ ΚΟΥΠΑΣΤΗΣ 90X30  
 COVER FOR HANDRAIL 90X30

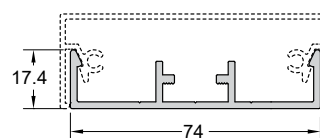

Κωδικός / Code: **CLS-201**

ΒΑΡΟΣ / WEIGHT: 757 gr/m  
 ΒΑΣΗ ΚΟΥΠΑΣΤΗΣ FSN-221/222  
 BASE FOR HANDRAIL FSN-221/222

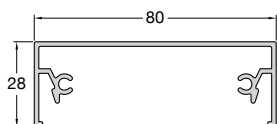

Κωδικός / Code: **FSN-221**

ΒΑΡΟΣ / WEIGHT: 754 gr/m  
 ΚΑΠΑΚΙ ΚΟΥΠΑΣΤΗΣ 80X28  
 COVER FOR HANDRAIL 80X28

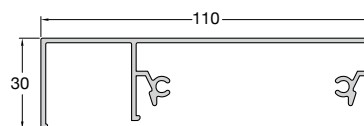

Κωδικός / Code: **FSN-223**

ΒΑΡΟΣ / WEIGHT: 1006 gr/m  
 ΚΑΠΑΚΙ ΚΟΥΠΑΣΤΗΣ 110x30  
 COVER FOR HANDRAIL 110x30



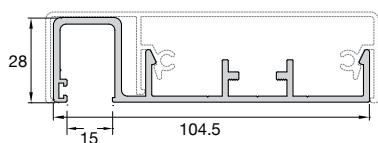

Κωδικός / Code: **FSN-203**

ΒΑΡΟΣ / WEIGHT: 1260 gr/m  
 ΒΑΣΗ ΚΟΥΠΑΣΤΗΣ FSN-223  
 BASE FOR HANDRAIL FSN-223

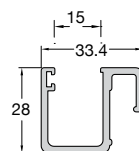

Κωδικός / Code: **FSN-300**

ΒΑΡΟΣ / WEIGHT: 607 gr/m  
 ΟΔΗΓΟΣ ΚΑΤΩ ΤΖΑΜΙΟΥ  
 GUIDE FOR GLASS (DOWN)

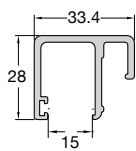

Κωδικός / Code: **FSN-301**

ΒΑΡΟΣ / WEIGHT: 607 gr/m  
 ΟΔΗΓΟΣ ΑΝΩ ΤΖΑΜΙΟΥ  
 GUIDE FOR GLASS (UP)



Κωδικός / Code: **4167**

ΕΝΔΟΔΑΠΕΔΙΟ ΣΤΗΡΙΓΜΑ ΓΙΑ ΚΟΛΩΝΑ FSN-105  
 INFLOOR SUPPORT FOR COLUMN FSN-105



Κωδικός / Code: **4289**

ΓΩΝΙΑΚΟΣ ΣΥΝΔΕΣΜΟΣ 90° ΓΙΑ ΚΟΥΠΑΣΤΗ CLS-201  
 CORNER CONNECTOR 90° FOR HANDRAIL CLS-201



Κωδικός / Code: **4275**

ΣΥΝΔΕΣΜΟΣ ΚΟΥΠΑΣΤΗΣ  
 HANDRAIL CONNECTOR



Κωδικός / Code: **4711**

ΠΕΛΜΑ ΚΟΛΩΝΑΣ FSN-101  
 SUPPORT FOOT FOR COLUMN FSN-101



Κωδικός / Code: **4731**  
ΠΕΛΜΑ ΚΟΛΩΝΑΣ FSN-105  
SUPPORT FOOT FOR COLUMN FSN-105



Κωδικός / Code: **4717**  
ΠΕΛΜΑ ΚΟΛΩΝΑΣ FSN-105  
SUPPORT FOOT FOR COLUMN FSN-105

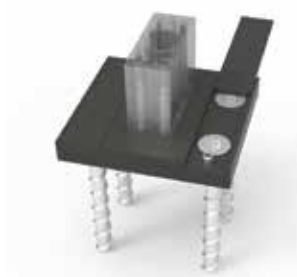

Κωδικός / Code: **4737**  
ΠΕΛΜΑ ΚΟΛΩΝΑΣ FSN-105  
SUPPORT FOOT FOR COLUMN FSN-105



Κωδικός / Code: **4923**  
ΤΑΠΑ ΚΟΥΠΑΣΤΗΣ FSN-223  
END CAP FOR HANDRAIL FSN-223



Κωδικός / Code: **US530-2/3/4 PRM**  
ΛΑΣΤΙΧΟ ΣΦΗΝΑ  
GLAZING GASKET

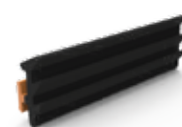

Κωδικός / Code: **4912**  
ΛΑΣΤΙΧΟ ΣΦΗΝΑ  
GLAZING GASKET



Κωδικός / Code: **4938**  
ΤΑΠΑ ΚΟΛΩΝΑΣ FSN-101  
END CAP FOR COLUMN FSN-101



Κωδικός / Code: **EA410-420M**  
ΛΑΣΤΙΧΟ ΣΦΗΝΑ 1 MM  
GLAZING GASKET



Κωδικός / Code: **4751**  
ΣΤΗΡΙΓΜΑ ΚΟΛΩΝΑΣ FSN-101  
WALL SUPPORT FOR COLUMN FSN-101



Κωδικός / Code: **4755**  
ΣΤΗΡΙΓΜΑ ΚΟΛΩΝΑΣ FSN-101 (ΒΑΡΕΩΣ ΤΥΠΟΥ)  
WALL SUPPORT FOR COLUMN FSN-101 (HEAVY DUTY)



Κωδικός / Code: **4753 / 4758**  
ΣΤΗΡΙΓΜΑ ΤΖΑΜΙΟΥ ΚΟΛΩΝΑΣ FSN-101  
GLASS SUPPORT FOR COLUMN FSN-101



Κωδικός / Code: **4270**  
ΣΥΝΔΕΣΜΟΣ CLS-201/301/302/305  
CONNECTOR FOR CLS-201/301/302/305



Κωδικός / Code: **4921**  
ΤΑΠΑ ΚΟΥΠΑΣΤΗΣ FSN-222  
END CAP FOR HANDRAIL FSN-222



Κωδικός / Code: **4922**  
ΤΑΠΑ ΚΟΥΠΑΣΤΗΣ FSN-221  
END CAP FOR HANDRAIL FSN-221



# Synt



# thesis







- # Χαρακτηρίζεται για την minimal σχεδίαση και μοντέρνα αισθητική του.
- # Η μοναδικότητα του έγκειται στο γεγονός ότι το 80% της κατασκευής του γίνεται στο εργοστάσιο και το 20% στο έργο.
- # Ταχύτητα και ευκολία στην κατασκευή και την τοποθέτηση.
- # Κατασκευή ανεξάρτητων πλαισίων (πάνελ).
- # Διαιρούμενη κουπαστή που συνδέει τα ανεξάρτητα πλαίσια.
- # Πλάτος όψης κολώνας 12 mm.
- # Μέγιστο πλάτος από κολώνα σε κολώνα 1300 mm.
- # Μεγάλη ποικιλία συνδυασμών προφίλ.
- # Τα εξαρτήματα είναι από προφίλ αλουμινίου.
- # Προφίλ ορθογώνιας και οβάλ διατομής.
- # Διατίθεται σε όλες τις αποχρώσεις ηλεκτροστατικής και ανοδίωσης.
- # Μέγιστο πάχος υαλοπίνακα 55.4PVB= 11.52 mm



- # Contemporary minimal design with a sleek finish look.
- # Fast and easy assembly as well as installation.
- # 80% of fabrication is done in-house while only 20% needs to be finished on site.
- # Pre-fabricated independent panels.
- # Split section top handrail connects total span of railings.
- # Column width 12 mm.
- # Maximum span between columns 1300 mm.
- # Maximum glass thickness 55.4pvb = 11.52 mm.
- # Wide range of profile combinations.
- # Choice of rectangular or oval cross sections.
- # All components are made of durable aluminium.
- # Available in wide range of powder coating finishes.
- # Suitable for balconies, ideal for residences as well as hotel facilities.





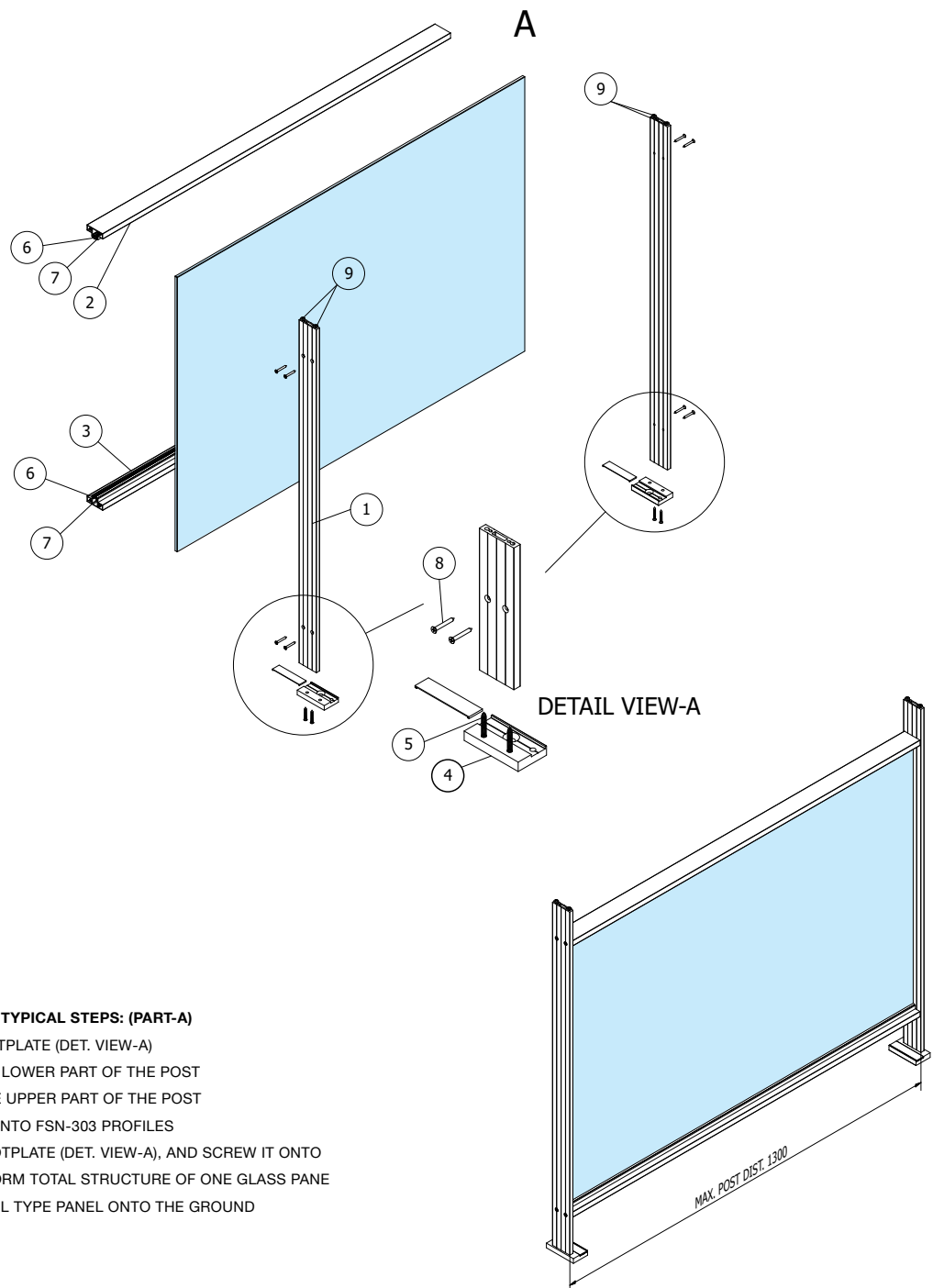

**FUSION SYNTHESIS ASSEMBLY TYPICAL STEPS: (PART-A)**

1. ASSEMBLE 1st POST & FOOTPLATE (DET. VIEW-A)
2. SCREW FSN-303 ONTO THE LOWER PART OF THE POST
3. SCREW FSN-303, ONTO THE UPPER PART OF THE POST
4. INSERT GASKETS & GLASS INTO FSN-303 PROFILES
5. ASSEMBLE 2nd POST & FOOTPLATE (DET. VIEW-A), AND SCREW IT ONTO AWAITING ASSEMBLY TO FORM TOTAL STRUCTURE OF ONE GLASS PANE
6. PUT TOTAL ASSEMBLED RAIL TYPE PANEL ONTO THE GROUND

Τεμάχια Item	Ποσότητα Qty	Κωδικός Part Number	Περιγραφή Description
1	2	FSN-100	Κολώνα Synthesis / Synthesis post
2	1	FSN-303	Άνω οδηγός τζαμιού / Glass guide rail
3	1	FSN-303	Κάτω οδηγός τζαμιού / Glass guide rail
4	1	4712 (as a pair)	Πέλμα synthesis / Synthesis footplate
5	4	DIN7982-6.3x50	Βίδες πέλματος / Footplate screws
6	2	E4912	Λάστιχο / Gasket
7	2	US530-1/2/3/4 PRM	Λάστιχο σφήνα / Glazing gasket
8	8	DIN7504P-4.8x38	Λαμαρινόβιδες / Sheet metal screws
9	4	DIN7504N-6.3x32	Λαμαρινόβιδες / Sheet metal screws
10	2	E4710	Καπάκι πέλματος / Footplate cover



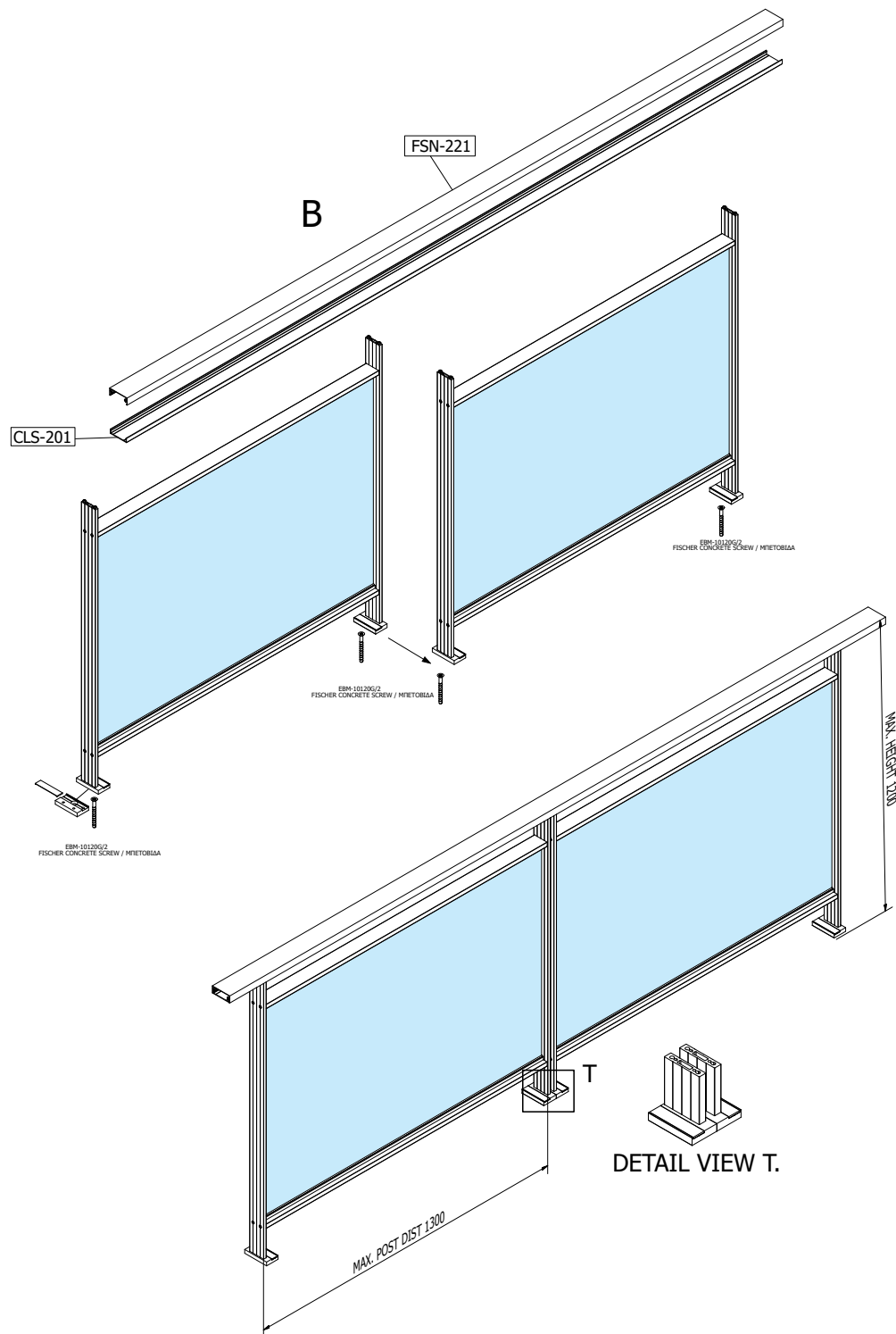

**FUSION SYNTHESIS ASSEMBLY TYPICAL STEPS: (PART-B)**

7. FIX TWO ASSEMBLED RAIL PANELS CLOSE TO EACH OTHER ONTO THE GROUND (DET. VIEW- T), WITH FISCHER CONCRETE SCREW
8. SCREW HANDRAIL BOTTOM PART ON THE TOP PART OF THE POSTS
9. CLICK AND CONNECT HANDRAIL UPPER PART ONTO THE HANDRAIL BOTTOM PART TO COMPLETE THE RAIL TYPE ASSEMBLY

Τεμάχια Item	Ποσότητα Qty	Κωδικός Part Number	Περιγραφή Description
1	1	CLS-201	Βάση κουπαστής / Handrail base
2	1	FSN-221	Καπάκι κουπαστής / Handrail cover

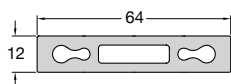

Κωδικός / Code: **FSN-100**

ΒΑΡΟΣ / WEIGHT: 1442 gr/m

ΚΟΛΩΝΑ 12x64

COLUMN 12x64

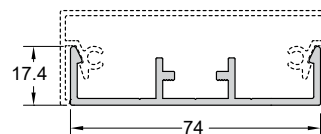

Κωδικός / Code: **CLS-201**

ΒΑΡΟΣ / WEIGHT: 1442 gr/m

ΒΑΣΗ ΚΟΥΠΑΣΤΗΣ FSN-221/222

BASE FOR HANDRAIL FSN-221/222

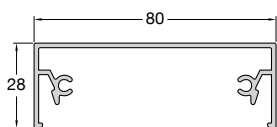

Κωδικός / Code: **FSN-221**

ΒΑΡΟΣ / WEIGHT: 754 gr/m

ΚΑΠΑΚΙ ΚΟΥΠΑΣΤΗΣ 80X28

COVER FOR HANDRAIL 80X28

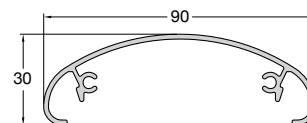

Κωδικός / Code: **FSN-222**

ΒΑΡΟΣ / WEIGHT: 736 gr/m

ΚΑΠΑΚΙ ΟΒΑΛ ΚΟΥΠΑΣΤΗΣ 90X30

COVER FOR HANDRAIL 90X30

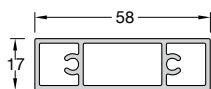

Κωδικός / Code: **FSN-302**

ΒΑΡΟΣ / WEIGHT: 781 gr/m

ΚΑΡΕ 58x17

SQUARE 58x17

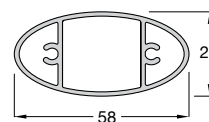

Κωδικός / Code: **FSN-304**

ΒΑΡΟΣ / WEIGHT: 804 gr/m

ΠΡΟΦΙΛ ΟΒΑΛ 58x28

PROFILE OVAL 58X28

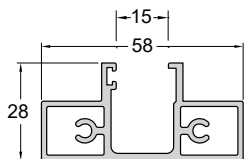

Κωδικός / Code: **FSN-303**

ΒΑΡΟΣ / WEIGHT: 976 gr/m  
 ΟΔΗΓΟΣ ΤΖΑΜΙΟΥ 58x28  
 GUIDE FOR GLASS 58x28

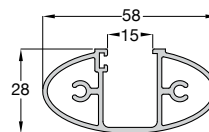

Κωδικός / Code: **FSN-306**

ΒΑΡΟΣ / WEIGHT: 976 gr/m  
 ΟΔΗΓΟΣ ΤΖΑΜΙΟΥ ΟΒΑΛ  
 GUIDE OVAL FOR GLASS

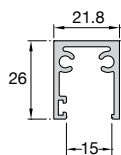

Κωδικός / Code: **FSN-307**

ΒΑΡΟΣ / WEIGHT: 475 gr/m  
 ΟΔΗΓΟΣ ΤΖΑΜΙΟΥ 21.8x26  
 GUIDE FOR GLASS 21.8x26

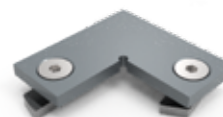

Κωδικός / Code: **4289**

ΓΩΝΙΑΚΟΣ ΣΥΝΔΕΣΜΟΣ 90° ΓΙΑ ΚΟΥΠΑΣΤΗ CLS-201  
 CORNER CONNECTOR 90° FOR HANDRAIL CLS-201



Κωδικός / Code: **4275**

ΣΥΝΔΕΣΜΟΣ ΕΣΩΤΕΡΙΚΟΥ ΟΔΗΓΟΥ CLS-302 ΕΥΘΕΙΑ  
 CONNECTOR FOR GUIDE CLS-302



Κωδικός / Code: **4712**

ΠΕΛΜΑ ΚΟΛΩΝΑΣ FSN-100  
 SUPPORT FOOT FOR COLUMN FSN-100

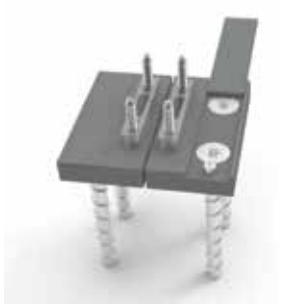

Κωδικός / Code: **E4710**  
ΠΕΛΜΑ ΚΟΛΩΝΑΣ FSN-100  
SUPPORT FOOT FOR COLUMN FSN-100

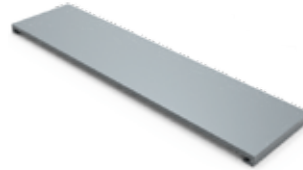

Κωδικός / Code: **4732**  
ΚΑΠΑΚΙ ΠΕΛΜΑΤΟΣ 4712  
FOOT COVER FOR 4712



Κωδικός / Code: **4922**  
ΤΑΠΑ ΚΟΥΠΑΣΤΗΣ FSN-221  
END CAP FOR HANDRAIL FSN-221



Κωδικός / Code: **4921**  
ΤΑΠΑ ΚΟΥΠΑΣΤΗΣ FSN-222  
END CAP FOR HANDRAIL FSN-222



Κωδικός / Code: **4270**  
ΣΥΝΔΕΣΜΟΣ CLS-201/301/302/305  
CONNECTOR FOR CLS-201/301/302/305

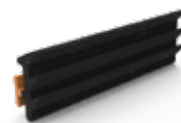

Κωδικός / Code: **4912**  
ΛΑΣΤΙΧΟ ΣΦΗΝΑ  
GLAZING GASKET



Κωδικός / Code: **US530-2/3/4 PRM**

ΛΑΣΤΙΧΟ ΣΦΗΝΑ  
GLAZING GASKET



Κωδικός / Code: **UA410-420M**

ΛΑΣΤΙΧΟ ΣΦΗΝΑ 1 MM  
GLAZING GASKET 1 MM



## Οδηγίες συγκράτησης του υαλοπίνακα στους τύπους των Orbit | Guidelines for glass panel support in Orbit types

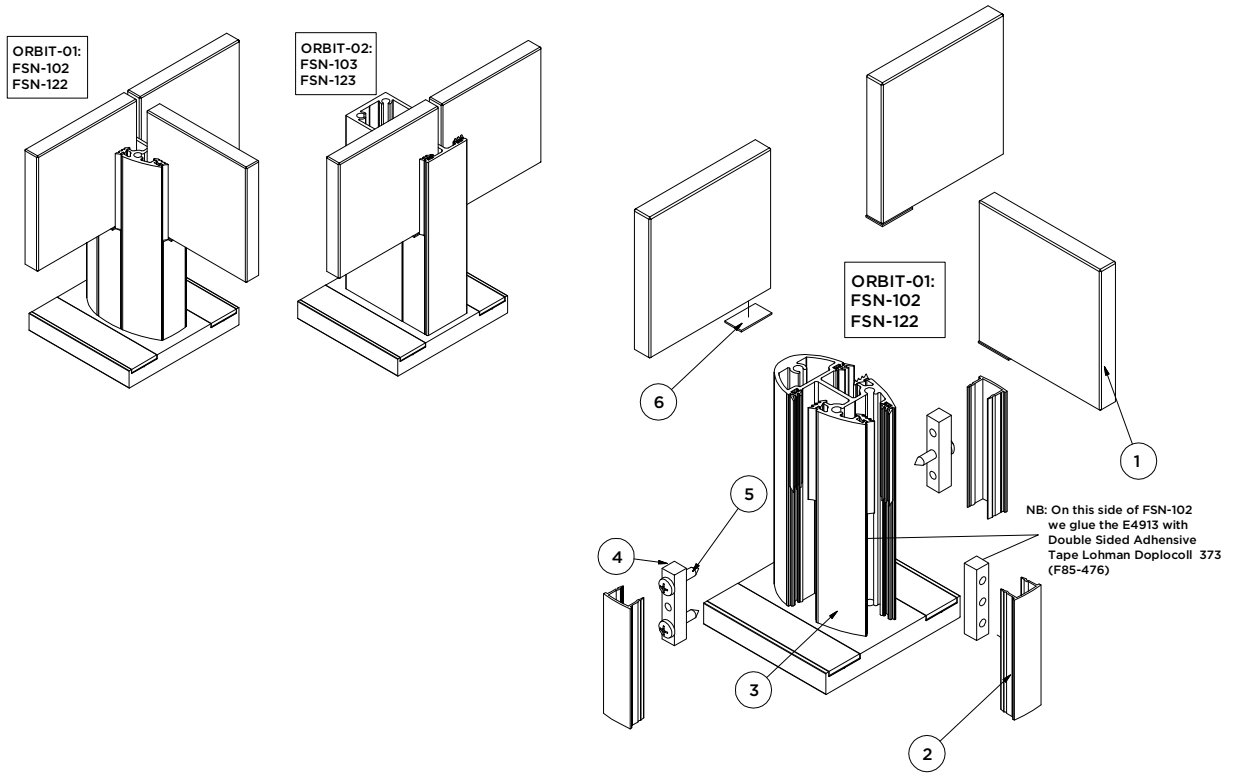

\* Exactly the same fixation applies also for ORBIT-02: FSN-103/123

Τεμάχια Item	Ποσότητα Qty	Κωδικός Part Number	Περιγραφή Description
1	3	-	Tempered Laminated Glass 13.52mm Glass Panel TSG
2	3	FSN-122	Glass Panel Stand-Off
3	1	FSN-102	ORBIT-01 POST
4	3	E4913	INFILL WITH SCREWS
5	3	DIN 7504N - 5,5 x 25	(Sheetmetal) Tapping Screw
6	3	F85-410, or F85-411, or F85-020, or F85-021	Glass Panel Shim 1mm

\* F85-410 ->1mm PVC WHITE sheet 2m to be cut to pieces of 14x25x1mm, or

\* F85-411 ->1mm PVC WHITE sheet 2m to be cut to pieces of 14x25x1mm, or

\* F85-E020 ->1mm PVC WHITE sheet 150mm to be cut to pieces of 14x25x1mm, or

\* F85-E021 ->1mm PVC WHITE sheet 300mm to be cut to pieces of 14x25x1mm.

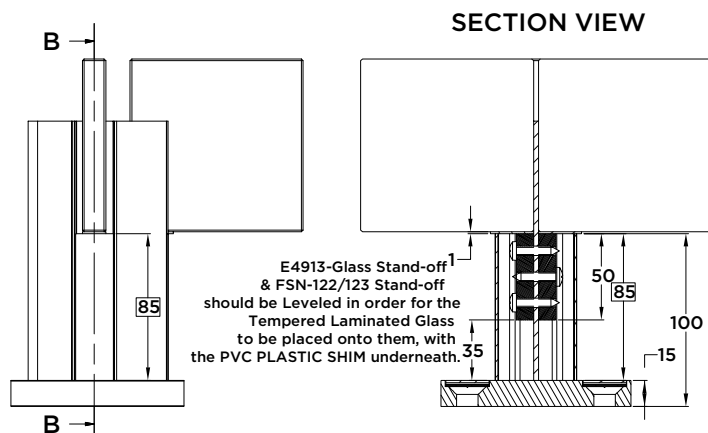



## Αγκύρια στερέωσης | Concrete anchors



Κωδικός / Code: **EB7991-1070**  
ΒΙΔΑ ΑΛΛΕΝ INOX DIN7991 M10X70  
INOX ALLEN SCREW DIN7991 M10X70



Κωδικός / Code: **EB01M-1040**  
ΕΚΤΟΝΟΥΜΕΝΟ ΜΕΤΑΛΙΚΟ ΟΥΠΑ  
EXPANSION PLUG



Κωδικός / Code: **EBM-10120G/2**  
ΤΣΙΜΕΝΟΒΙΔΑ ΦΡΕΖΑΤΗ 10X120 ΑΛΛΕΝ  
ALLEN TORX CONCRETE SCREW 10X120



Κωδικός / Code: **EBM-75092G**  
ΜΠΕΤΟΒΙΔΑ ΦΡΕΖΑΤΗ TORX  
TORX CONCRETE SCREW



Κωδικός / Code: **EBM-75112G**  
ΜΠΕΤΟΒΙΔΑ ΦΡΕΖΑΤΗ TORX  
TORX CONCRETE SCREW



**ALUMINCO**<sup>®</sup>  
ALUMINIUM BUILDING SYSTEMS

320 11 Inofita Viotia, Greece

T. +30 22620 47000

F. +30 22620 47090

[www.aluminco.com](http://www.aluminco.com)

[info@aluminco.com](mailto:info@aluminco.com)